



# Pedestal line

ELEVATE YOUR POINT OF VIEW

MADE IN ITALY



La gamme   Die Linie	PG. 02
Benefits	PG. 04
Références   Referenzen	PG. 06
Caractéristiques et compatibilité   Eigenschaften und Kompatibilität	PG. 07
Applications	PG. 08
Consommation   Verbrauch	PG. 10
MegaPro 4.0 & Sync - WebApp & Software	PG. 12

## PLOTS | STELZLAGER

Lunar Support	PG. 16
MiniPro	PG. 20
BalancePro	PG. 22
PrimeUp	PG. 24
MiniMart & MegaMart S	PG. 25
Balance, AntiShock & Martinetto	PG. 26
DeckoLight	PG. 28
DeckoFix	PG. 30
DSG et Plots fixes   DSG und Feste Stütze	PG. 31
BalancePro V0	PG. 34
SteelMart	PG. 35

## SYSTÈMES | SYSTEME

GravitySystem	PG. 38
RailSystem   T-Rail	PG. 42

## ACCESSOIRES | ZUBEHÖR

Clips	PG. 46
EdgePlate	PG. 47
Border Shield	PG. 48
Correcteur de pente et RumorStop   Neigungsausgleicher und RumorStop	PG. 49
Skipper	PG. 50
Accessoires de pose   Verlegezubehör	PG. 51

# Pedestal line

LA GAMME COMPLÈTE DE PLOTS ET D'ACCESSOIRES POUR PLANCHERS SURÉLEVÉS  
DAS KOMPLETTE SORTIMENT AN STELZLAGERN UND ZUBEHÖR FÜR DOPPELBÖDEN

## Custom, Efficacité & Rapidité

Du projet initial sur les spécifications du client, à la sélection de la matière première la plus adaptée aux caractéristiques du produit, au développement du meilleur emballage pour une distribution dense et rapide, Impertek se propose comme unique partenaire pour une clientèle exigeante et attentive aux transformations d'un marché de plus en plus évolué.

Un personnel efficace et qualifié, une synergie fructueuse entre les différents départements et la disponibilité en stock de 90% des articles du catalogue, sont des éléments essentiels qui garantissent la réalisation des principaux objectifs de l'entreprise tels que : fiabilité et qualité des produits, rapidité dans l'exécution des commandes.

## Massarbeit, Effizienz & Schnelligkeit

Vom ersten Entwurf nach Kundenspezifikationen über die Auswahl des am besten geeigneten Rohmaterials für die Produkteigenschaften bis hin zur Entwicklung der besten Verpackung für den kapillaren und schnellen Vertrieb bietet sich Impertek als einziger Partner für eine anspruchsvolle Kundschaft an, die auf die Veränderungen eines immer fortschrittlicheren Marktes achtet.

Effizientes und qualifiziertes Personal, eine gewinnbringende Synergie zwischen den verschiedenen Abteilungen und die Verfügbarkeit von 90% der Katalogartikel auf Lager sind wesentliche Elemente, welche die Erfüllung der Hauptziele des Unternehmens garantieren: Zuverlässigkeit und Qualität der Produkte sowie eine schnelle Auftragsabwicklung.

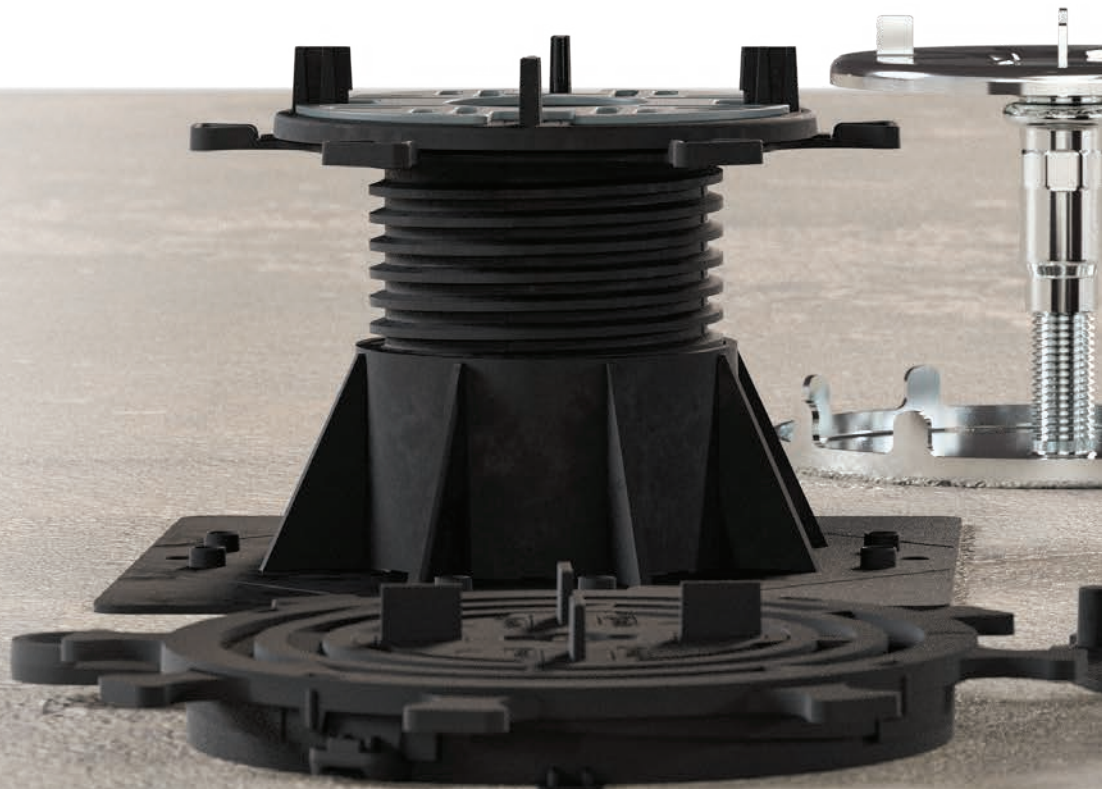



## Cœur de métier: Pedestal Line

Un système entièrement modulaire capable d'offrir qualité, rapidité de pose et efficacité logistique maximale font de la ligne Pedestal une référence mondiale dans le secteur des planchers surélevés d'extérieur. Tous les avantages des planchers surélevés d'extérieur pour les carreaux et le decking: planéité parfaite, capacité d'écoulement et possibilité de câblage.

## Kerngeschäft: Pedestal Line

Ein vollständig modulares System, das Qualität, schnelle Verlegung und maximale logistische Effizienz bietet, macht die Pedestal Linie zu einer weltweiten Referenz im Bereich der Doppelböden im Außenbereich. Alle Vorteile von außen Doppelböden für Fliesen als auch für Decking: perfekte Ebenheit, Drainagekapazität und Verkabelungsmöglichkeiten.

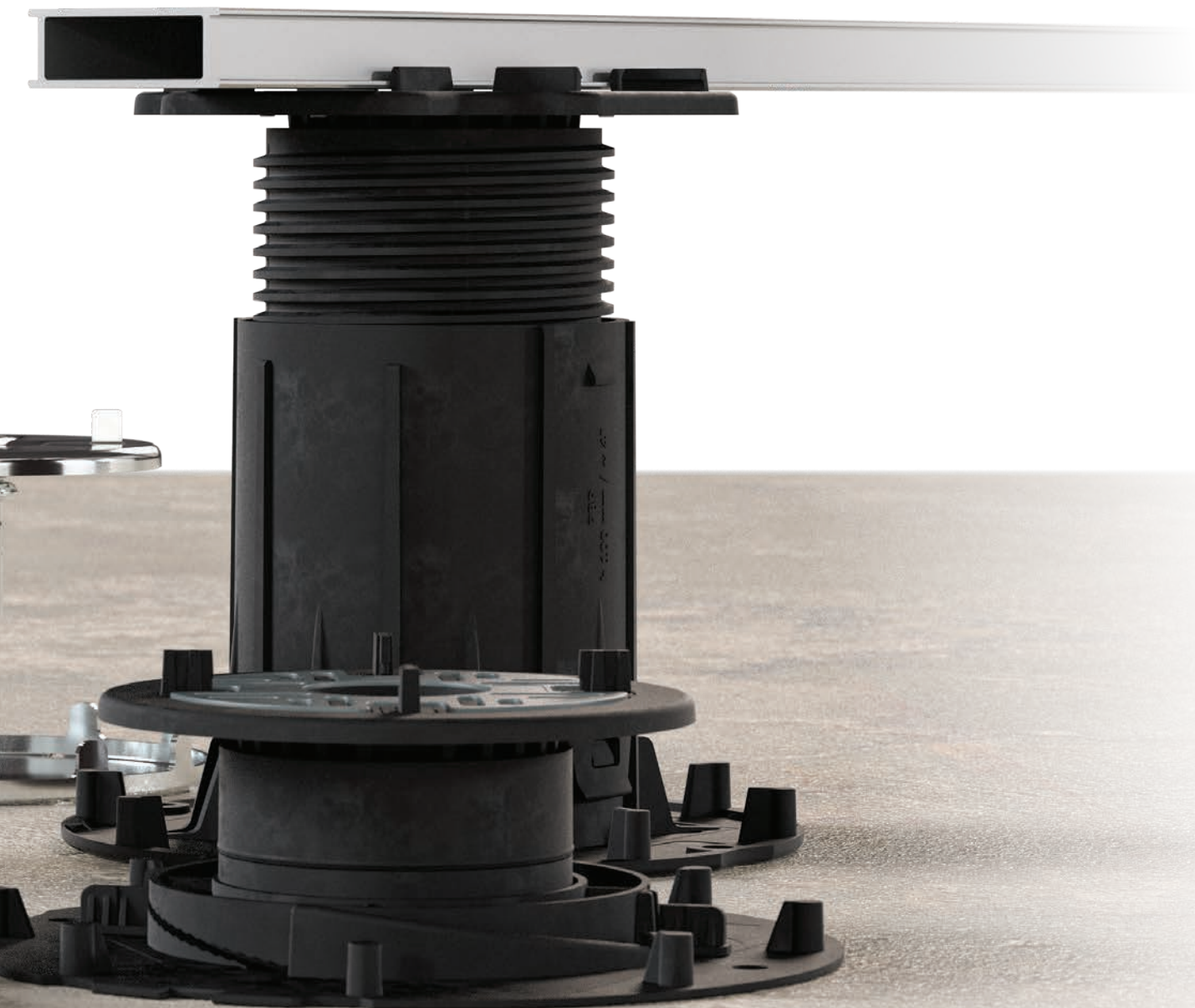

# Benefits

AVANTAGES ET CARACTÉRISTIQUES DE PEDESTAL LINE  
VORTEILE UND EIGENSCHAFTEN VON PEDESTAL LINE

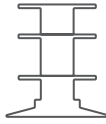

## AMPLITUDE | SPANNWEITE

Plots réglables avec des cotes de 10 à 1025 mm  
et des plots fixes de 3 à 15 mm

Verstellbare Stelzlager mit Höhen von 10 bis  
1025 mm und feste Stützen von 3 bis 15 mm

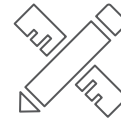

## SUR MESURE | MASSGESCHNEIDERT

Gamme complète de produits et accessoires  
combinables en plusieurs solutions

Komplettes Sortiment an Produkten und Zubehör,  
das in mehreren Lösungen kombiniert werden kann

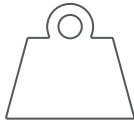

## DÉBIT | TRAGFÄHIGKEIT

Les plots ont une portée certifiée

Die Stelzlager haben eine zertifizierte Tragfähigkeit



## ÉCOLOGIQUE | UMWELTFREUNDLICH

Fabriqué à partir de matières plastiques industrielles  
contrôlées, recyclées et à nouveau recyclables

Hergestellt aus kontrollierten, recycelten und  
wiederverwertbaren Industriekunststoffen



## TILE & DECKING

Têtes spécifiques pour planchers tile (en pierre et  
céramique) et decking (en bois ou synthétique)

Spezielle Köpfe für Fliesen (Stein und Keramik)  
und Decking (Holz oder Kunststoff)



## LÉGÈRETÉ | LEICHTIGKEIT

Allègement du revêtement de sol final par  
rapport aux systèmes traditionnels

Aufhellung des Bodenbelags im Vergleich zu  
herkömmlichen Systemen



## POLYVALENT | VIELSEITIG

Gamme complète, compatible avec  
différents types de finitions et formats

Vollständiges Sortiment, kompatibel mit  
verschiedenen Arten von Oberflächen und Formaten

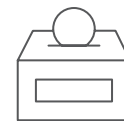

## ÉCONOMIQUE | KOSTENGÜNSTIG

Élimine complètement les coûts de démolition  
des planchers préexistants

Vollständige Eliminierung der Kosten für den  
Abriss bestehender Bodenbeläge



## RAPIDITÉ | GESCHWINDIGKEIT

Pose simple et optimisée également pour les réglages de la hauteur après-pose

Einfache und optimierte Verlegung auch für Höheneinstellungen nach der Verlegung



## ÉCOULEMENT | ABFLUSS

Les joints entre les carreaux permettent un écoulement rapide et naturel des eaux

Die Fugen zwischen den Fliesen ermöglichen einen schnellen und natürlichen Wasserabfluss



## PLANÉITÉ | EBENHEIT

Réglage millimétrique, élimination des pentes de la surface de pose et planéité finale parfaite

Millimetergenaue Einstellung, Beseitigung von Neigungen der Verlegefläche und perfekte Ebenheit



## PROTECTION | SCHUTZ

Réduction des dommages éventuels à l'étanchéité de la surface sous-jacente

Nullstellung eventueller Schäden an der Abdichtung der darunter liegenden Fläche



## ISOLANT | ISOLIERUNG

Il agit comme un isolant thermique, réduit la transmission du bruit et absorbe les mouvements

Dient als Wärmedämmung, reduziert die Geräuschübertragung und absorbiert Bewegungen



## CÂBLAGE | VERKABELUNG

Permet le passage d'installations sous le plancher

Ermöglicht den Durchgang von Anlagen unter dem Bodenbelag



## TEMPÉRATURES | TEMPERATUREN

Peut être utilisé dans des environnements avec des températures variables de -40°C à +75°C

Verwendbar in Umgebungen mit Temperaturen von -40 °C bis +75 °C



## INSPECTABLE | INSPIZIERBAR

Permet l'inspection et l'entretien de l'imperméabilisation sous-jacente sans avoir besoin de démolition

Ermöglicht Inspektion und Wartung der darunter liegenden Abdichtung ohne Abriss



mm 10÷25

**A**

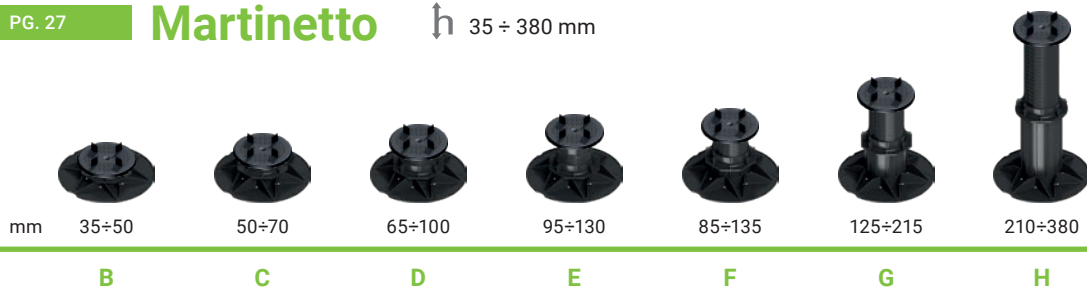
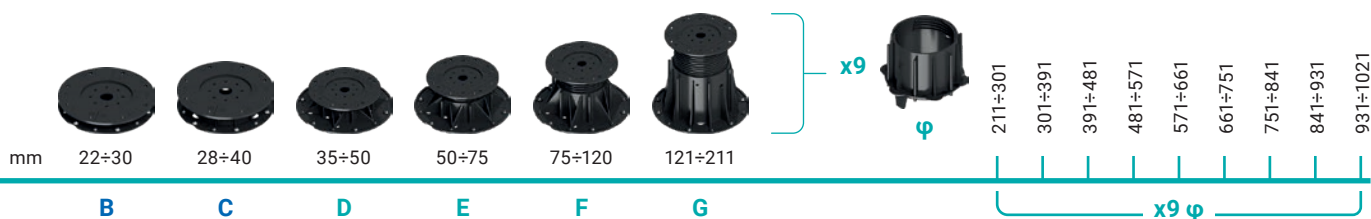
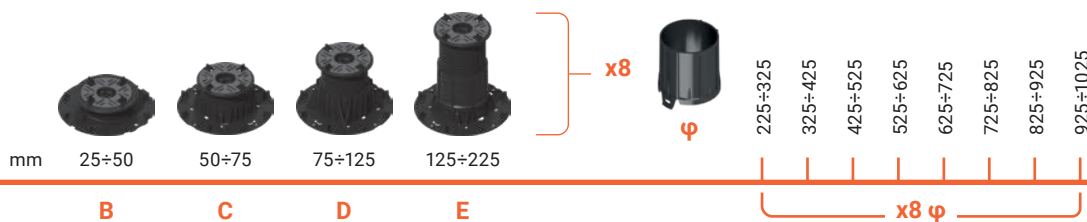
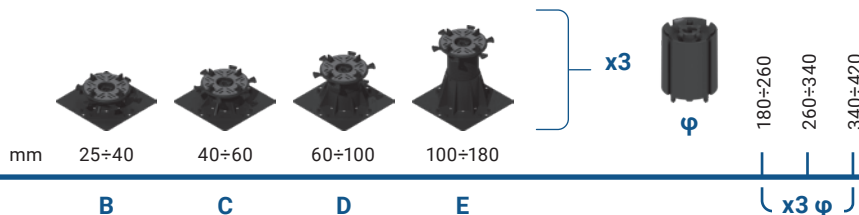

# Caractéristiques | Eigenschaften

	PrimeUp	Lunar Support	MiniPro	BalancePro	Martinetto	MiniMart	MegaMart S	SteelMart	BalancePro V0
Réglage clé Schlüsseleinstellung	✗	✓	✓	✓	✗	✗	✗	✗	✓
Réglage latéral Seitliche Verstellung	✓	✓	✓	✓	✓	✓	✓	✓	✓
Tête auto-nivelante Selbstnivellierender Kopf	✗	✓	✓	✓	✓	✗	✗	✓	✓
Tête fixe Fester Kopf	✓	✓	✓	✓	✓	✓	✓	✓	✓
AntiShock	✗	✓	✓	✓	✓	✗	✗	✗	✓
Corps unique Einheitskörper	✗	✓	✓	✓	✗	✗	✗	✓	✓
Ignifuge Flammhemmend	✗	✗	✗	✗	✗	✗	✗	✓	✓

# Compatibilité | Kompatibilität

	PrimeUp	Lunar Support	MiniPro	BalancePro	Martinetto	MiniMart	MegaMart S	SteelMart	BalancePro V0
Rail System & T-Rail	✓	✓	✓	✓	✗	✓	✓	✓	✓
GravitySystem	✓	✓	✓	✓	✓	✓	✓	✓	✓
GravitySystem + Système coupe-vent GravitySystem + Windschutzsystem	✗	✓	✓	✓	✗	✗	✗	✗	✓
WallClip	✓	✓	✓	✓	✓	✓	✓	✓	✓
SideClip	✗	✓	✓	✓	✓	✓	✓	✓	✓
EdgePlate	✗	✓	✗	✓	✗	✗	✗	✗	✓
Border Shield	✗	✓	✓	✓	✗	✗	✗	✗	✓
Correcteurs de pente Neigungsausgleicher	✗	✓	✓	✓	✓	✗	✓	✗	✓
Rumorstop	✓	✓	✓	✓	✓	✓	✓	✗	✓

# Applications

OÙ ET QUAND UTILISER LES PRODUITS IMPERTEK

WO UND WANN KANN MAN IMPERTEK PRODUKTE VERWENDEN

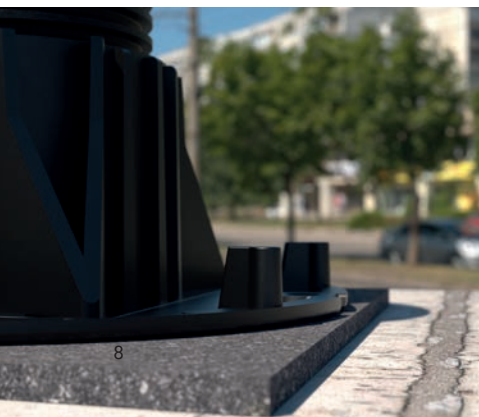
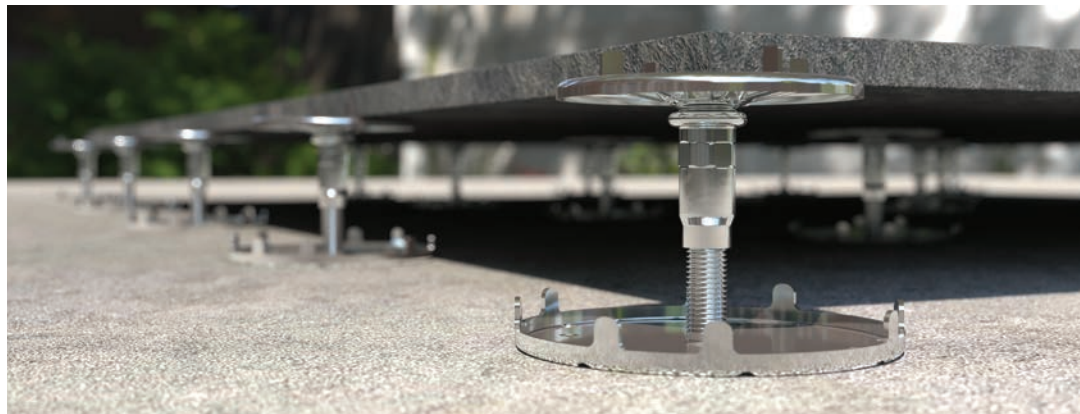
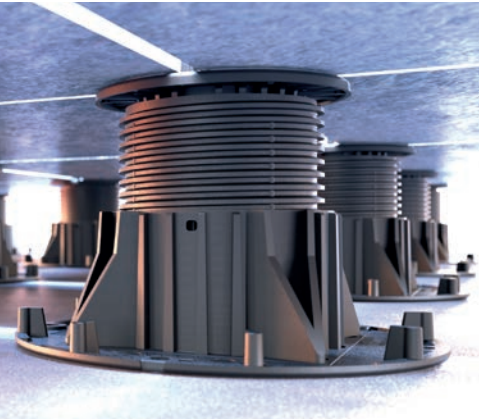

## DESTINATIONS D'UTILISATION

- terrasses
- bords de piscine
- passages piétons sur les toits
- passages piétons sur les jardins, les jardins suspendus, les places et les espaces urbains

## VERWENDUNGSZWECK

- Terrassen
- Poolränder
- Fußgängerübergänge auf Dächern
- Fußgängerübergänge über Gärten, Dachgärten, Plätze und Stadträume



## OÙ PEUVENT-ILS ÊTRE POSÉS

- sur plancher préexistant sans démolition
- sur tout type d'imperméabilisation
  - gaine bitumineuse
  - manteaux synthétiques
  - gaine liquide
- sur isolant thermique en cas de toits inverses
- sur dalle en béton
- sur gravier stabilisé
- sur les fontaines, les piscines et les jeux d'eau

## WO SIE AUFGESTELLT WERDEN KÖNNEN

- auf vorhandenem Bodenbelag ohne Abriss
- auf jede Art von Abdichtung
  - Bitumenmantel
  - Kunststoffbahnen
  - flüssiger Mantel
- auf Wärmedämmung bei umgekehrten Dächern
- auf Betonplatte
- auf stabilisiertem Kies
- auf Brunnen, Pools und Wasserspielen

## FINITIONS COMPATIBLES

- carreaux de céramique
- pierres naturelles
- marbre et granit
- plaques préfabriquées en béton
- decking et plateaux en bois
- decking et plateaux en bois composite
- tous les matériaux autoportants capables de résister à la surélévation

## KOMPATIBLE OBERFLÄCHEN

- Keramikfliesen
- Natursteine
- Marmor und Granit
- Vorgefertigte Betonplatten
- Decking und Holzplanken
- Decking und Verbundholzplanken
- alle selbsttragenden Materialien, die einer Überhöhung standhalten

# Consommation | Verbrauch

COMMENT COMPTER LA CONSOMMATION? | WIE WIRD DER VERBRAUCH BERECHNEN?

## TILE

Il s'agit d'un calcul indicatif et il ne comprend pas la consommation relative au périmètre. Pour le calcul précis de la consommation relative au périmètre, il faut dessiner un plan des carreaux et les compter manuellement. Sinon, vous pouvez faire le calcul à notre logiciel de calcul en ligne MegaPro 4.0. Le dessin suivant permet de comprendre facilement comment uoi la consommation périmétrique au mètre carré est différente si l'on considère un m<sup>2</sup> sur un angle (A) où la consommation est de 6,5 pièces (incidence maximum), ou bien le long du périmètre (B) où la consommation baisse à 5 pièces (incidence moyenne) ou dans le cas d'un m<sup>2</sup> à l'intérieur de la zone (C) où la consommation descend à 4 pièces et correspond à une pièce par carreau comme cela résulte de notre formule.

Nous vous recommandons de ne jamais dépasser une distance de 60 cm sans plot.  
Wir empfehlen, niemals einen Abstand von 60 cm ohne Stelzlager zu überschreiten.

Exemple :  $1:0,50:0,50 = 4,00$  pièces par m<sup>2</sup> (ce qui équivaut à 1 pièce par carreau)  
Beispiel:  $1:0,50:0,50 = 4,00$  Stück pro Quadratmeter (entspricht 1 Stück pro Fliese)

l = côté du carreau | Seite der Fliese

## TILE

Dies ist eine indikative Berechnung und beinhaltet nicht den Umfangsverbrauch. Für die genaue Berechnung des Umfangsverbrauchs ist es notwendig, die Fliesen zu legen und manuell zu zählen. Alternativ können Sie die Zählung mit unserer Online-Berechnungssoftware MegaPro 4.0 durchführen lassen. In der folgenden Zeichnung ist leicht nachvollziehbar, wie unterschiedlich der Verbrauch pro Quadratmeter ist, wenn man einen Quadratmeter in einem Winkel (A) betrachtet, in dem der Verbrauch 6,5 Stück (maximaler Einfall) beträgt, oder entlang des Umfangs (B), in dem der Verbrauch auf 5 Stück (durchschnittlicher Einfall) sinkt, oder bei einem Quadratmeter innerhalb der Fläche (C), in dem der Verbrauch auf 4 Stück sinkt und einem Stück pro Fliese entspricht, wie in unserer Formel dargestellt.

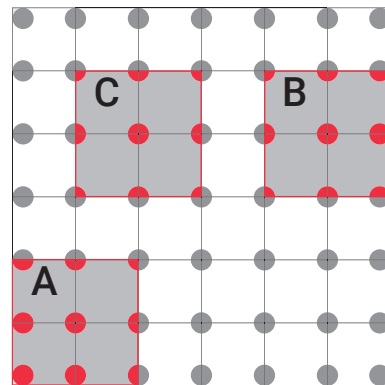

Tableaux Calcul de Consommation : Les tableaux indiqués contiennent un pur calcul mathématique dont toutes les variables de chantier sont exclues ; les valeurs de consommation sont donc indicatives et nous vous invitons à augmenter les valeurs indiquées ci-dessus d'environ 10 %. Nous vous conseillons de toujours faire appel à nos techniciens spécialisés pour les détails relatifs au comptage des plots. | Verbrauchsberechnungstabellen: Die angegebenen Tabellen enthalten eine rein mathematische Berechnung, mögliche Baustellenvariablen sind ausgeschlossen, daher sind die Ergebnisse nur Richtwerte, und wir empfehlen Ihnen, die oben genannten Werte, um etwa 10 % zu erhöhen. Wir empfehlen Ihnen, sich für Details zur Anzahl der Stelzlager immer an unsere spezialisierten Techniker zu wenden.

## DECKING

Pour le calcul indicatif avec la pose du decking, il suffit de connaître l'entraxe qui existe entre les lambourdes (solives en bois, aluminium, WPC de la sous-structure) et la distance entre un plot et l'autre (voir dessin) : si vos entraxes sont de 40 cm dans les deux cas, vous trouvez la consommation indicative à l'intersection de la colonne des 40 cm avec la ligne des 40 cm. D'habitude, les deux entraxes sont identiques, c'est pour cela que dans le tableau vous ne trouvez que les dimensions qui dessinent un carré hypothétique. Avec le decking aussi, le calcul est purement indicatif et donne une idée du nombre de plots nécessaires par mètre carré, mais il ne permet pas de calculer la consommation de plots le long du périmètre. Pour le calcul précis de la consommation relative au périmètre, il faut dessiner le plan du plancher et compter manuellement la consommation de plots le long du bord (en général, on pose une lambourde le long du périmètre). Sinon, vous pouvez faire faire le calcul à notre logiciel de calcul en ligne MegaPro 4.0.

## DECKING

Für die ungefähre Berechnung für das Verlegen des Deckings ist es ausreichend, den Abstand zwischen den Balken (Holz, Aluminium, WPC der Unterkonstruktion) und den Abstand zwischen einer Stütze und der anderen (siehe Zeichnung) zu kennen: Wenn Ihre Abstände beide 40 cm betragen, finden Sie den ungefähren Verbrauch dort, wo sich die Spalte der 40 cm mit der Zeile der 40 cm kreuzt. In der Regel sind die beiden Abstände gleich und aus diesem Grund sind in der Tabelle lediglich die Maße zu finden, die ein hypothetisches Quadrat darstellen. Auch beim Decking stellt die Berechnung nur einen Richtwert dar und gibt einen ungefähren Überblick über die Anzahl an Stützen, die pro Quadratmeter benötigt werden, berücksichtigt aber nicht den Stützenverbrauch über den gesamten Umfang. Für die genaue Berechnung des Umfangsverbrauchs ist es notwendig, die Fliesen zu legen und den Verbrauch der Stützen entlang der Kante manuell zu zählen (normalerweise wird ein Balken über den gesamten Umfang gelegt). Alternativ können Sie die Zählung mit unserer Online Berechnungssoftware MegaPro 4.0 durchführen lassen.

POSE AVEC PLANCHERS TILE  
VERLEGUNG MIT FLIESEN-BÖDEN

TILE

20 x 120 cm | 8,30 pcs/m<sup>2</sup>

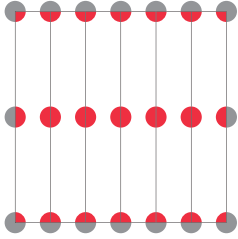

30 x 120 cm | 5,50 pcs/m<sup>2</sup>

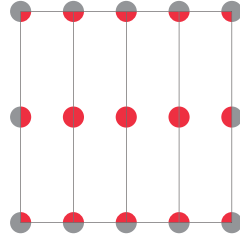

40 x 120 cm | 4,20 pcs/m<sup>2</sup>

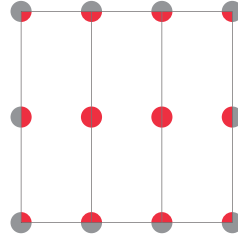

60 x 120 cm | 2,80 pcs/m<sup>2</sup>

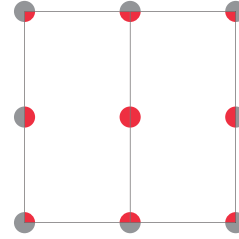

45 x 90 cm | 4,90 pcs/m<sup>2</sup>

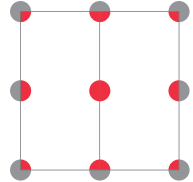

90 x 90 cm | 4,90 pcs/m<sup>2</sup>

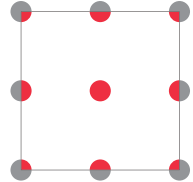

60 x 90 cm | 3,70 pcs/m<sup>2</sup>

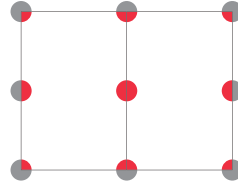

40 x 80 cm | 6,20 pcs/m<sup>2</sup>

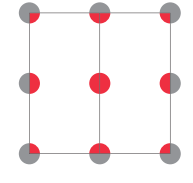

80 x 80 cm | 6,20 pcs/m<sup>2</sup>

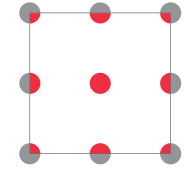

40 x 40 cm | 6,20 pcs/m<sup>2</sup>

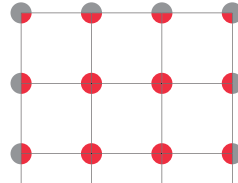

50 x 50 cm | 4,00 pcs/m<sup>2</sup>

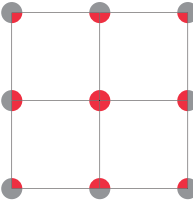

30 x 60 cm | 5,50 pcs/m<sup>2</sup>

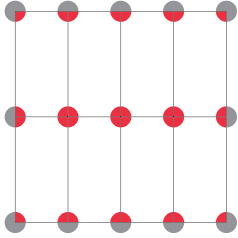

60 x 60 cm | 2,80 pcs/m<sup>2</sup>

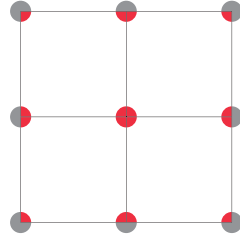

1 : L1 : L2  
(1 : L1 : L2) : 2

EN PLUS | AUSSERDEM

Veillez noter que les comptages sont indicatifs et ne tiennent pas compte du périmètre ou des formes irrégulières | Wir weisen darauf hin, dass es sich um Richtberechnungen handelt, die den Umfang oder unregelmäßige Formen nicht berücksichtigen.

		L 2			
		cm	40	50	60
L 1	20				8,30
	30				5,50
	40		6,20		4,20
	50			4,00	
	60				2,80

		L 2			
		cm	80	90	120
L 1	20				8,30
	30				5,50
	40		6,20	5,50	4,20
	60			3,70	2,80
	80		6,20		
	90			4,90	1,80

POSE AVEC PLANCHERS DECKING  
VERLEGUNG MIT DECKING-BÖDEN

DECKING

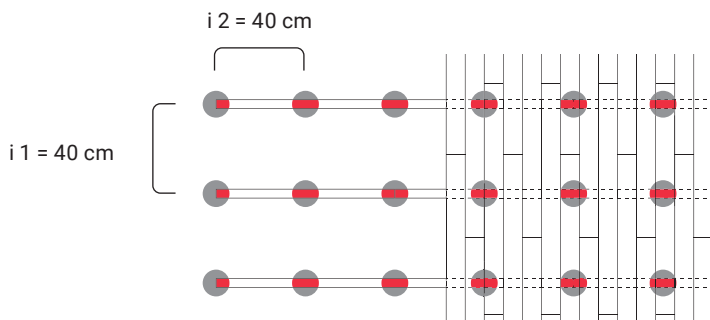

1 : i1 : i2

		i 2				
		cm	35	40	45	50
i 1	35		8,20			
	40			6,20		
	45				5,0	
	50					4,0

# MegaPro 4.0



APPLICATION WEB POUR LA CONCEPTION DE LA POSE  
WEB-APP FÜR DIE PLANUNG DER VERLEGUNG

MegaPro 4.0 est l'application web d'Impertek conçue pour la planification des planchers surélevés extérieurs en utilisant les plots de la gamme Pedestal Line d'Impertek.

Accessible en ligne après inscription, elle offre des outils avancés pour personnaliser les plans techniques, sélectionner les plots les plus adaptés, configurer les finitions (decking, dalles, système rail) et générer des listes de matériaux pour les produits utilisés.

Enregistrez vos projets et travaillez de manière professionnelle et intuitive.

En savoir plus sur [megapro.impertek.it/fr](http://megapro.impertek.it/fr)

MegaPro 4.0 ist die Webanwendung von Impertek, die für die Planung von erhöhten Außenböden mit den Stelzlagern der Pedestal Line von Impertek entwickelt wurde.

Nach der Registrierung online zugänglich, bietet sie fortschrittliche Werkzeuge zur Anpassung technischer Zeichnungen, Auswahl der am besten geeigneten Stelzlager, Konfiguration von Oberflächen (Decking, Fliesen, Schienensystem) und Erstellung von Materiallisten für die verwendeten Produkte.

Speichern Sie Ihre Projekte und arbeiten Sie professionell und intuitiv.

Erfahren Sie mehr unter [megapro.impertek.it/de](http://megapro.impertek.it/de)

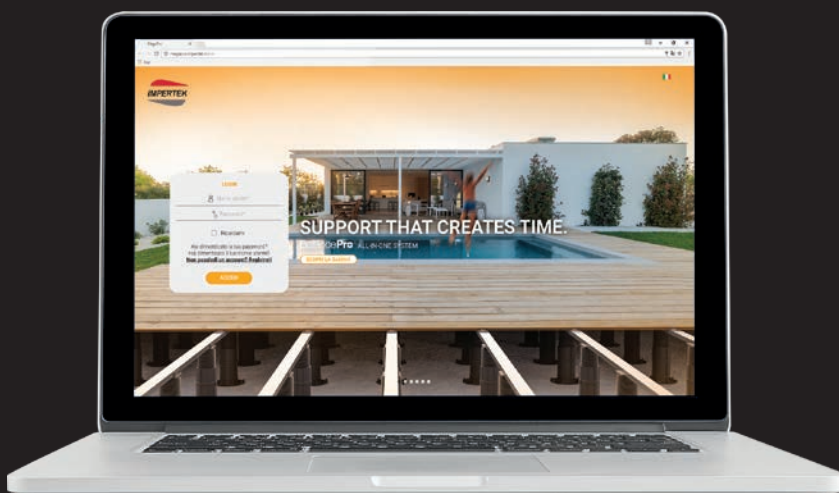

## Indiquez votre plan

Geben Sie ihre Planimetrie ein

## Spécifiez les hauteurs de la zone de plots et les données de plancher

Spezifizieren Sie die Höhe des Bereichs der Stelzlager und die Fußbodendaten

## Exportez le pdf avec la nomenclature des plots

Export der PDF-Datei mit der Liste der Stelzlager

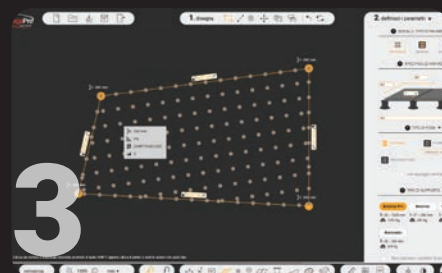
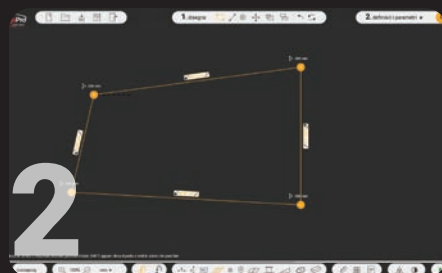



# Sync

## SYNC, LE PLUGIN POUR AUTODESK REVIT DÉDIÉ AUX PRODUITS IMPERTEK SYNC, DAS PLUGIN FÜR AUTODESK REVIT FÜR IMPERTEK-PRODUKTE

Sync pour Autodesk Revit est le nouveau plugin d'Impertek, conçu pour les bureaux techniques, les architectes et les ingénieurs, qui permet la conception de planchers surélevés avec des plots Impertek.

Intégré dans le logiciel CAD et BIM Revit, il permet de calculer les hauteurs, d'exporter des nomenclatures dans Excel et de gérer plusieurs projets simultanément. Facile à installer et à mettre à jour, il est disponible gratuitement sur demande avec une licence personnelle.

Sync améliore l'efficacité et l'intégration dans la conception, confirmant l'engagement d'Impertek pour l'innovation.

Sync für Autodesk Revit ist das neue Plugin von Impertek, entwickelt für technische Büros, Architekten und Ingenieure, das die Planung von erhöhten Bodenbelägen mit Impertek-Stelzlager ermöglicht.

In die CAD- und BIM-Software Revit integriert, ermöglicht es die Berechnung von Höhen, den Export von Stücklisten in Excel und die gleichzeitige Verwaltung mehrerer Projekte.

Einfach zu installieren und zu aktualisieren, ist es kostenlos auf Anfrage mit persönlicher Lizenz erhältlich.

Sync verbessert die Effizienz und Integration in der Planung und bestätigt das Engagement von Impertek für Innovation.

# Plots | Stelzlager

## Vidéo | Videos



Explorez notre collection de vidéos pour en savoir plus sur l'univers Impertek: **nouveautés produits, tutoriels de montage et guides pratiques d'installation** vous accompagnent à chaque étape de votre projet.

Entdecken Sie unsere Videosammlung und erfahren Sie mehr über die Welt von Impertek: **Produktneuheiten, Montage-Tutorials und praktische Installationsanleitungen** begleiten Sie in jeder Phase Ihres Projekts.



# Lunar Support



DE 25 A 420 MM AVEC SEULEMENT 4 ARTICLES  
VON 25 BIS 420 MM MIT NUR 4 PRODUKTEN

Lunar Support est la gamme de plots à polyvalence maximale avec seulement 4 références, permet de couvrir des hauteurs de 25 à 420 mm. Sa base carrée permet de gagner du temps pendant l'installation puisque en occupant la même surface, elle élimine le problème de découper la base le long des murs. La gamme Lunar Support contient toutes les caractéristiques de la Ligne Pedestal: double réglage (d'en haut et de côté); tête fixe transformable en autonivelante à l'aide d'une bague à bascule, rallonges de 20 et 80 mm pour une installation facile, un stockage efficace et Système QuickOn pour une compatibilité maximale avec différentes surfaces.

Lunar Support ist die Serie vielseitiger Stelzlager, die mit nur 4 Referenzen Höhen von 25 bis 420 mm erreichen kann. Der revolutionäre Quadratsockel spart Zeit bei dem Verlegen: Da er dieselbe Fläche der anderen Stelzlagererien hat, löst er das Problem des Zuschneidens des Sockels entlang der Wände. Die Produktfamilie Lunar Support umfasst alle Merkmale der Pedestal Line: doppelte Einstellung (von oben und von der Seite); fester Kopf, der dank eines Schwingungsrings selbstnivellierend wird; 20mm und 80mm Verlängerungen für ein einfaches Verlegen und eine effiziente Lagerung sowie das QuickOn-System des Kopfs für eine maximale Kompatibilität mit verschiedenen Oberflächen.



**SYSTÈME ALL IN ONE**  
ALL IN ONE SYSTEM



**4 RÉFÉRENCES GRANDE AMPLITUDE**  
4 REFERENZEN GROSSER SPANNWEITE



**TILE ET DECKING**  
TILE UND DECKING



**TÊTE FIXE**  
FESTER KOPF



**RÉGLAGE D'EN HAUT**  
EINSTELLUNG VON OBEN



**TÊTE ANTISHOCK**  
ANTISHOCK-KÖPF



**RÉGLAGE LATÉRAL**  
SEITLICHE VERSTELLUNG



**TÊTE AUTO-NIVELANTE**  
SELBSTNIVELLERENDER KOPF

## 4 RÉFÉRENCES | 4 REFERENZEN

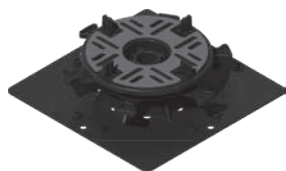

25÷40 mm

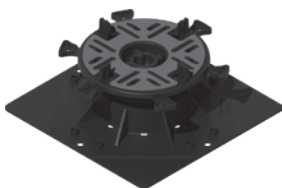

40÷60 mm

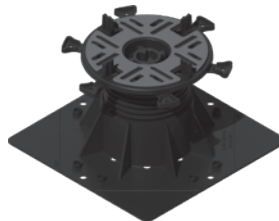

60÷100 mm

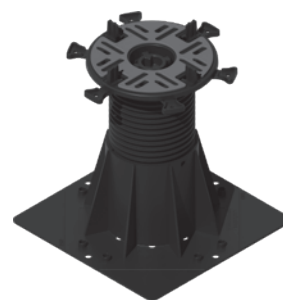

100÷180 mm





#### RÉGLAGE D'EN HAUT EINSTELLUNG VON OBEN

La clé de réglage par le haut **PocketKey** facilite la pose de carreaux en céramique ou en grès, réduisant ainsi le temps d'ajustement du support. Elle permet également de garantir une parfaite planéité du revêtement de sol, même après la fin des travaux.

Der **PocketKey** zur Höhenverstellung erleichtert das Verlegen von Keramik- oder Feinsteinzeugfliesen und reduziert die Einstellzeiten der Stelzlager. Der PocketKey ermöglicht es zudem, die Ebenheit des Belags perfekt einzustellen, auch nach Abschluss der Arbeiten.

#### RÉGLAGE LATÉRAL SEITLICHE VERSTELLUNG

Le réglage latéral permet de régler la hauteur du plot même lorsqu'il n'est pas possible d'utiliser une clé de réglage. Sans avoir besoin d'accessoires supplémentaires (par exemple des blocs), il est possible d'ajuster l'installation du plot au millimètre près. L'ajustement latéral est recommandé lors de la pose de planchers en terrasse qui nécessitent l'utilisation de lambourde ou lorsque le plot est situé au centre du carreau.

Durch die seitliche Verstellung kann die Höhe des Stelzlagers auch dann eingestellt werden, wenn die Verwendung eines Einstellschlüssels nicht möglich ist. Ohne zusätzliches Zubehör (z.B. Blöcke) ist es möglich, die Montage der Stelzlager millimetergenau anzupassen. Bei der Verlegung von Terrassenböden, die die Verwendung von Balken erfordern, oder wenn sich die Stelzlager in der Mitte der Fliese befindet, wird eine seitliche Anpassung empfohlen.

### TILE



### UNE TÊTE DOUBLE FONCTION EIN KOPF DOPPELFUNKTION

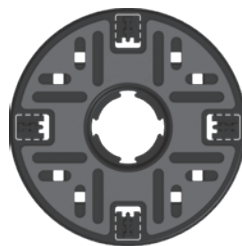

### RAIL / DECKING



Grâce au système QuickOn, les plots Lunar Support sont compatibles, avec une seule tête, avec de plusieurs finitions: carreaux de céramique, dalles de pierre et lames de terrasse posées sur lambourdes Impertek.

Dank des QuickOn-Systems kann der Lunar Support Kopf mit verschiedenen Oberflächen verwendet werden: Von Keramik- und Steinplatten bis zu Holzdielen, die auf Impertek Schiene-System verlegt werden.

# KIT ET ACCESSOIRES

## KIT UND ZUBEHÖR

### LUNAR SUPPORT KIT

#### BAGUE À BASCULE | KIPPBAR RING



Bague à bascule, fixé à la tête, transforme le plot de fixe à auto-nivelant, permettant la correction automatique de pentes allant jusqu'à 5%. Elle garantit une pose précise et adaptée sur des surfaces légèrement inclinées, en améliorant la stabilité et le nivellement.

Der Schwingungsring, der am Kopf befestigt ist, verwandelt die Stelzlager von fest in selbstnivellierend und ermöglicht die automatische Korrektur von Neigungen bis zu 5%. Er gewährleistet eine präzise und geeignete Verlegung auf Oberflächen mit leichten Neigungen und verbessert die Stabilität und Nivellierung.

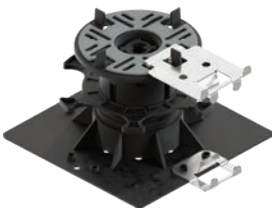

#### SIDECRIP POUR LUNAR SUPPORT | SIDECRIP FÜR LUNAR SUPPORT

Sans couper la base, les nouveaux clips périmètre se fixent parfaitement au plot rendant l'installation beaucoup plus facile et rapide. Pour une pose angulaire, il est possible d'installer plusieurs SideClip Lunar Support sur un seul plot.

Die neue Seitenclips hängen sich an dem Quadratsockel der Stelzlager ohne den Sockel zu schneiden, um das Verlegen einfacher und schneller zu machen. Für die Eckverlegung können mehrere SideClip Lunar Support an einem einzelnen Stelzlager installiert werden.



#### WALLCLIP

Disponible en acier et en polypropylène, utilisé à proximité des murs, le clip mural permet de maintenir en permanence la même distance entre le dernier carreau et le mur. De plus, la forme spéciale de l'ailette empêche le carreau de glisser.

Verfügbar sowohl in Stahl als auch in Polypropylen, in Wandnähe eingesetzt, ermöglicht der Wandclip, dass der Abstand zwischen der letzten Fliese und der Wand immer gleich bleibt. Außerdem verhindert die spezielle Form der Stege ein Verrutschen der Fliese.



#### CORRECTEURS DE PENTE | NEIGUNGS AUSGLEICHER

Les correcteurs de pente sont disponibles en trois versions en fonction de la pente à corriger (1%, 2%, 3%). Utilisés en combinaison avec la bague à bascule, ils peuvent augmenter la correction jusqu'à 8%.

Die Neigungsregler sind in 3 Versionen erhältlich, je nach der zu korrigierenden Neigung (1%, 2%, 3%). In Kombination mit dem kippbaren Ring können sie die Korrektur bis zu 8% erhöhen.

### RALLONGE VERLÄNGERUNG



#### RALLONGES PSL20 ET PSL80 | VERLÄNGERUNGEN PSL20 UND PSL80

Les rallonges de 20 mm et de 80 mm sont utilisées pour réduire le nombre d'articles sur le chantier et atteindre une hauteur de 420 mm. Une fois fixées, elles deviennent stables et immobiles. Il est possible de superposer jusqu'à 3 rallonges. Compatibles avec les plots Lunar à partir de 40 mm.

Die 20 mm und 80 mm werden verwendet, um die Anzahl der Artikel auf der Baustelle zu reduzieren und eine Höhe von 420 mm zu erreichen. Sobald sie angebracht sind, sind sie fest und stabil. Es ist möglich, bis zu 3 Verlängerungen übereinander zu stapeln. Kompatibel mit Lunar Stelzlager von 40 mm Höhe.

Lunar Support est disponible avec une tête de terrasse spécifique pour la pose de revêtements avec tous types de lambourde. Réglable uniquement latéralement, cette version est équipée d'une tête fixe convertible en autonivelante grâce à une bague à bascule. Comme tous les produits de la gamme Lunar Support, elle couvre des hauteurs de 25 à 420 mm, avec des rallonges de 20 et 80 mm pouvant être superposées jusqu'à 3 maximum.

Lunar Support ist mit einem speziellen Deckkopf für das Verlegen von Bodenbelägen mit jedem Art von Stelzlager erhältlich. Nur seitlich verstellbar, ist der Lunar Support Decking durch einen festen Kopf gekennzeichnet, der mit Hilfe eines Rings in einen selbstnivellierenden Kopf umgewandelt werden kann. Wie alle Produkte der Lunar-Support-Reihe deckt auch diese Ausführung Höhen von 25 bis 420 mm ab. Dies wird durch stapelbare Verlängerungen von 20 mm und 80 mm ermöglicht – bis maximal drei Stück.

La connexion à la tête des lambourdes de 40 mm s'effectue au niveau des deux boutonnières sans utilisation de vis de fixation.

Die Verbindung zum Kopf von 40-mm-Balken erfolgt entsprechend den beiden Schlitzten ohne Verwendung von Befestigungsschrauben.

La fixation des lambourdes de 40 à 80 mm s'effectue à l'aide de vis appliquées en correspondance des boutonnières.

Die Befestigung von Balken von 40 bis 80 mm erfolgt mit Schrauben, die entsprechend den Schlitzten angebracht werden.

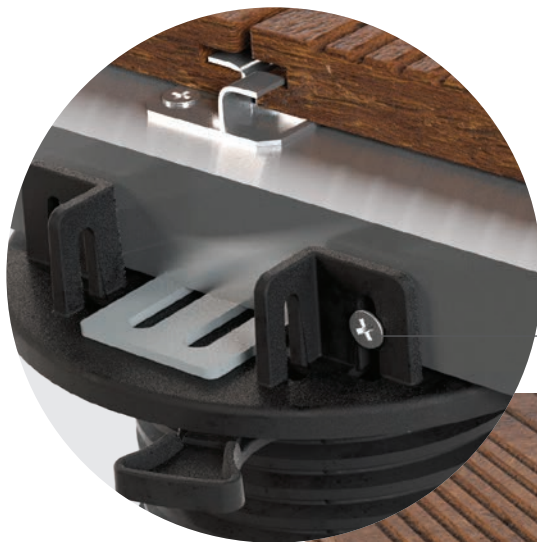

# MiniPro



## PLOT RÉGLABLE 25-125 MM STELZLAGER 25-125 MM

MiniPro est le plot le plus polyvalent qui vous permet de couvrir des hauteurs comprises entre 25 et 50 mm avec un seul produit. Grâce à la base réglable et à la rallonge MiniDome incluse, MiniPro maintient la hauteur minimale et atteint la hauteur maximale souhaitée. Ce plot innovant reprend les meilleures caractéristiques de la gamme Pedestal Line : réglage par le haut et par la base, tête auto-nivelante pour ajuster automatiquement la pente jusqu'à 5 % et, grâce à la tête Fix Ring, la tête peut se fixer fermement. Mais ce qui le distingue, c'est le système révolutionnaire QuickOn, une nouvelle ailette conçue pour la pose de carreaux de céramique, de dalles de pierre et de planches de terrasse avec le RailSystem.

MiniPro ist das vielseitigste Stelzlager, mit dem Sie Höhen von 25 bis 50 mm mit einem einzigen Produkt abdecken können. Dank des verstellbaren Sockels und der mitgelieferten MiniDome-Verlängerungen kann MiniPro die Mindesthöhe beibehalten und die gewünschte Maximalhöhe erreichen. Dieses innovative Stelzlager vereint die besten Eigenschaften der Pedestal Line Reihe: Einstellung von oben und vom Sockel aus, ein selbstnivellierender Kopf zur automatischen Anpassung der Neigung bis zu 5 % und dank der Schwingungsblokierung kann der Kopf fest fixiert werden. Das Besondere ist jedoch das revolutionäre QuickOn-System, neue Stege, die für die Verlegung von Keramikfliesen, Steinplatten und Decking mit dem RailSystem entwickelt wurde.



**SYSTÈME ALL IN ONE**  
ALL IN ONE SYSTEM



**PETITES HAUTEURS**  
KLEINE HÖHEN



**TILE ET DECKING**  
TILE UND DECKING



**TÊTE FIXE**  
FESTER KOPF



**RÉGLAGE D'EN HAUT**  
EINSTELLUNG VON OBEN



**TÊTE ANTISHOCK**  
ANTISHOCK-KÖPF



**RÉGLAGE LATÉRAL**  
SEITLICHE VERSTELLUNG



**TÊTE AUTO-NIVELANTE**  
SELBSTNIVELLERENDER KOPF

POCKETKEY

TÊTE UNIQUE  
EINZELKOPF

DOME  
50 - 75 mm

\* produit vendu séparément  
\* Getrennt verkauft

MINIDOME  
37,5 - 50 mm

\* incluse  
\* inklusive

BASE | BASIS  
25 - 37,5 mm

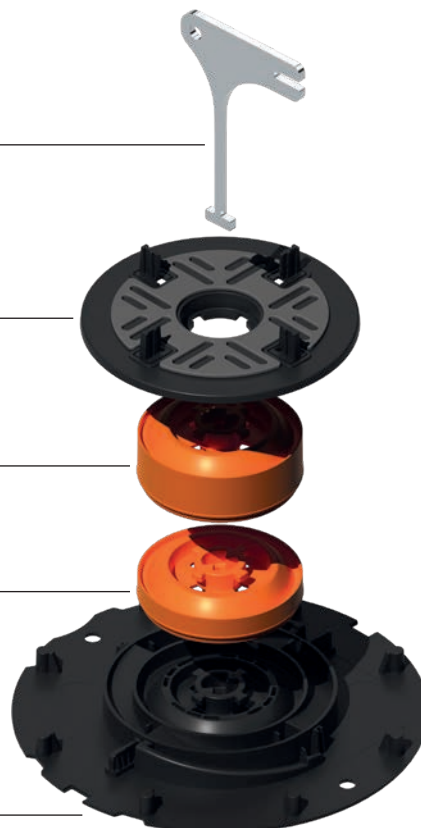

Grâce au système exclusif QuickOn, avec une seule tête, il est facile et rapide de passer du mode de pose pour la céramique et la pierre à celui pour la pose de lattes en decking. La double fonctionnalité de la tête, rendue possible par la ailette QuickOn, optimise les espaces de stockage et la gestion logistique des entrepôts, simplifie le calcul des quantités nécessaires et permet une pose rapide et facile, garantissant sécurité et robustesse.

Dank des exklusiven QuickOn-Systems können Sie mit einem einzigen Kopf schnell und einfach von der Verlegung von Keramik und Steinen zu Decking wechseln. Die Doppelfunktionalität des Kopfes, die durch die QuickOn-Stege ermöglicht wird, optimiert den Lagerraum und die Verwaltung der Lagerlogistik, vereinfacht die Berechnung der benötigten Mengen und ermöglicht eine schnelle und einfache Installation, die Sicherheit und Robustheit garantiert.

### TILE

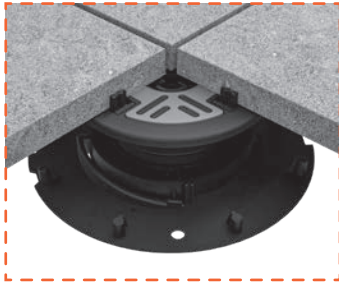

### UNE TÊTE DOUBLE FONCTION EIN KOPF DOPPELFUNKTION

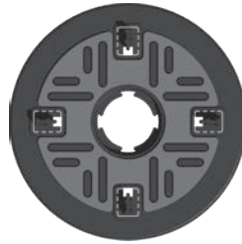

### RAIL / DECKING

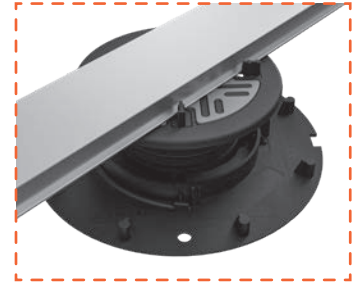

### MINIPRO KIT



**TÊTE AUTO-NIVELANTE**  
Correction automatique de la pente jusqu'à 5 %

**SELBSTNIVELLIERENDER KOPF**  
Mit automatischer Neigungskorrektur bis zu 5 %



**FIX RING**  
Nécessaire pour convertir la tête du plot d'autonivelante à fixe

**FIX RING**  
Erforderlich, um den selbstnivellierenden Kopf des Stelzlagers in einen festen Kopf umzuwandeln



**POCKETKEY**  
Clé pour le réglage par le haut des plots

**POCKETKEY**  
Schlüssel für die Einstellung von oben des Stelzlager

### RALLONGE | VERLÄNGERUNGEN



**DOMe h 25 MM**  
Rallonge superposable de 25 mm. Superposable jusqu'à 3 fois maximum.

**DOMe h 25 MM**  
Stapelbare Verlängerung von 25 mm. Maximal 3-fach stapelbar.



h 25÷75 mm



h 25÷100 mm



h 25÷125 mm



MiniPro  
25÷50 mm



MiniPro  
+  
Dome  
50÷75 mm



MiniPro  
+  
Dome x2  
75÷100 mm



MiniPro  
+  
Rail  
de/von 50 mm



MiniPro  
+  
Decking  
de/von 50 mm

# BalancePro



## PLOT RÉGLABLE 25-1025 MM STELZLAGER 25-1025 MM

Avec BalancePro, 6 références suffisent pour répondre à toutes les exigences de pose. En effet, ce produit innovant couvre des hauteurs de 25 à 1025 mm et, grâce à son système « All in one » révolutionnaire, la tête peut être utilisée pour régler automatiquement la pente jusqu'à 5 % ou être fermement bloquée pour toutes les situations nécessitant une plus grande stabilité, telles que la pose de petits carreaux sur le périmètre. En insérant l'anneau à proximité de la tête, il est en effet possible de bloquer fermement le mouvement basculant du système de réglage automatique de la pente.

Mit BalancePro sind 6 Referenzen ausreichend, um alle Arten von Verlegungsanforderungen zu erfüllen. Dieses innovative Produkt deckt Höhen von 25 bis 1025 mm ab, und dank seines revolutionären "All-in-One"-Systems kann der Kopf für eine automatische Neigungsverstellung von bis zu 5 % verwendet oder für alle Situationen, die eine größere Stabilität erfordern, wie z. B. bei der Verlegung von kleinen Fliesen im Randbereich, fest verriegelt werden. Durch Einsetzen des Rings in der Nähe des Kopfes kann die Kippbewegung des selbstregulierenden Neigungssystems fest arretiert werden.



**SYSTÈME ALL IN ONE**  
ALL IN ONE SYSTEM



**TÊTE ANTISHOCK**  
ANTISHOCK-KÖPF



**TILE ET DECKING**  
TILE UND DECKING



**TÊTE FIXE**  
FESTER KOPF



**6 RÉFÉRENCES GRANDE AMPLITUDE**  
6 REFERENZEN GROSSER SPANNWEITE



**TÊTE AUTO-NIVELANTE**  
SELBSTNIVELLERENDER KOPF

POCKETKEY

TÊTE UNIQUE  
EINZELKOPF

PBP10  
100 mm

\* produit vendu séparément  
\* Getrennt verkauft

BASE | BASIS



Le système innovant d'accrochage des rallonges se fait d'un simple clic grâce aux deux ailettes qui se déclenchent instantanément à la base du plot.

Das innovative Kupplungssystem für die Verlängerungen ist mit einem einfacher Klick dank die zwei Stegen, die in die Basis der Stelzlager einrasten, gemacht.

## TILE

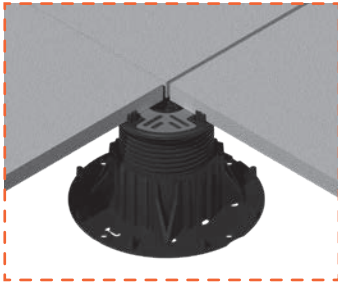

## UNE TÊTE DOUBLE FONCTION EIN KOPF DOPPELFUNKTION



## RAIL / DECKING

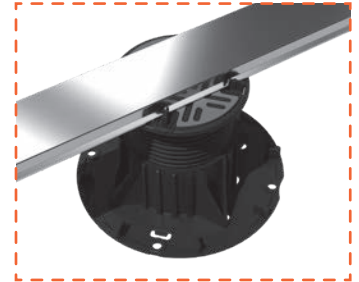

## Têtes | Köpfe



TILE / RAIL



HEXAGONAL  
TILE



WOOD TILE



DECKING



## BALANCEPRO KIT



**TÊTE AUTO-NIVELANTE**  
Correction automatique de la pente  
jusqu'à 5 %

**SELBSTNIVELLIERENDER KOPF**  
Mit automatischer Neigungskorrektur  
bis zu 5%



**FIX RING**  
Nécessaire pour convertir la tête du  
plot d'autonivelante à fixe

**FIX RING**  
Erforderlich, um den selbstnivellierenden  
Kopf des Stelzlagers in einen festen Kopf  
umzuwandeln



**TWIST LOCK RING**  
Nécessaire pour pouvoir régler le plot  
depuis la base lorsqu'il est positionné au  
centre du carreau

**TWIST LOCK RING**  
Erforderlich, um das Stelzlager von der  
Basis aus zu verstellen, wenn es in der  
Mitte der Platte positioniert ist



**POCKETKEY**  
Clé pour le réglage par le haut des plots

**POCKETKEY**  
Schlüssel für die Einstellung von oben des  
Stelzlager

## RALLONGES | VERLÄNGERUNGEN



**DOMES h 25 MM**  
Rallonge superposable de 25 mm.  
Superposable jusqu'à 3 fois maximum.

**DOMES h 25 MM**  
Stapelbare Verlängerung von 25 mm.  
Maximal 3-fach stapelbar.



**RALLONGE h 100 MM**  
Rallonge superposable de 100 mm.  
Superposable jusqu'à 8 fois maximum.

**VERLÄNGERUNG h 100 MM**  
Stapelbare Verlängerung von 100 mm.  
Maximal 8-fach stapelbar.



**RALLONGES h 5-10 MM**  
Rallonge superposable de 5 et 10 mm.  
Superposable jusqu'à 2 fois maximum.

**VERLÄNGERUNGEN h 5-10 MM**  
Stapelbare Verlängerung von 5 und 10 mm.  
Maximal 2-fach stapelbar.

# PrimeUp

PLOT RÉGLABLE 10-25 MM  
STELZLAGER 10-25 MM

PrimeUp est le plot à hauteur réglable qui ne fait que 10 mm de haut et qui, grâce à son mécanisme de réglage spécial et à la combinaison de 2 rallonges, peut atteindre la hauteur de 25 mm. Même si une partie du plancher est déjà posée, PrimeUp peut être facilement ajusté en hauteur.

PrimeUp ist das Stelzlager mit verstellbarer Höhe, das nur 10 mm hoch ist und dank des speziellen Verstellmechanismus und der Kombination von 2 Verlängerungen bis zu 25 mm hoch sein kann. Selbst wenn ein Teil des Bodens bereits verlegt ist, lässt sich PrimeUp leicht in der Höhe verstellen.



TILE ET DECKING  
TILE UND DECKING



RÉGLAGE LATÉRAL  
SEITLICHE VERSTELLUNG



PETITES HAUTEURS  
FESTER KOPF



TÊTE FIXE  
FESTER KOPF

## Têtes | Köpfe



TILE



RAIL



DECKING

## RALLONGE | VERLÄNGERUNG



### RALLONGE PRIMEUP ET MINIMART h 5 MM

Rallonge spécifique pour PrimeUp et MiniMart, facilement installable sous la base des deux types de plots. La rallonge peut être appliquée individuellement ou superposée pour obtenir une hauteur plus importante.

### PRIMEUP- UND MINIMART-VERLÄNGERUNG h 5 MM

Spezielle Verlängerung für PrimeUp und MiniMart, die einfach unter der Basis der beiden Stelzlagerarten installiert werden kann. Die Verlängerung kann einzeln verwendet oder zur Erhöhung der Höhe übereinandergestapelt werden.

# MiniMart & MegaMart S

PLOTS RÉGLABLES DE 22 À 40 MM ET DE 35 À 1021 MM

VERSTELLBARE STELZLAGER VON 22 BIS 40 MM UND VON 35 BIS 1021 MM

MiniMart est le plot aux hauteurs particulièrement réduites, utilisable avec ou sans tête spécifique et avec une plage de réglage de 22 à 30 mm ou de 28 à 40 mm. MegaMart S est quant à lui une ligne de plots robustes et imposants pouvant atteindre une hauteur de 1021 mm grâce aux rallonges. La principale caractéristique de ces dernières est leur extrême facilité d'installation : en un seul geste, la rallonge est insérée, ce qui accélère la phase de pose. Sur toute la gamme, il est possible de régler la hauteur à l'aide de la pratique clé de réglage et de compenser des pentes jusqu'à 10 % grâce aux correcteurs de pente CP. Pour MiniMart comme pour MegaMart S, une large gamme de têtes est disponible pour chaque situation, aussi bien pour la pose de dalles que de decking.

MiniMart ist das Stelzlager mit besonders geringer Höhe, das mit oder ohne speziellen Kopf verwendet werden kann und einen Verstellbereich von 22 bis 30 mm oder von 28 bis 40 mm bietet. MegaMart S hingegen ist eine Reihe robuster und massiver Stelzlager, deren Höhe dank der Verlängerungen bis auf 1021 mm erweitert werden kann. Das Hauptmerkmal dieser Verlängerungen ist die äußerst einfache Anwendung: Mit nur einem Handgriff wird die Verlängerung eingesetzt, wodurch die Verlegephase beschleunigt wird. Bei der gesamten Serie kann die Höhe mit dem praktischen Verstell Schlüssel reguliert und Gefälle bis zu 10 % mit den praktischen Gefälleausgleichern CP ausgeglichen werden. Sowohl für MiniMart als auch für MegaMart S steht eine große Auswahl an Köpfen für jede Anwendung zur Verfügung, sowohl für die Verlegung von Fliesen als auch von Decking.



TILE ET DECKING  
TILE UND DECKING



RÉGLAGE LATÉRAL  
SEITLICHE VERSTELLUNG



PETITES HAUTEURS  
KLEINE HÖHEN



TÊTE FIXE  
FESTER KOPF

## Têtes | Köpfe



TILE



RAIL



DECKING

## RALLONGES | VERLÄNGERUNGEN



### RALLONGE PRIMEUP ET MINIMART h 5 MM

Rallonge spécifique pour PrimeUp et MiniMart, facilement installable sous la base des deux types de plots. La rallonge peut être appliquée individuellement ou superposée pour obtenir une hauteur plus importante.

### PRIMEUP- UND MINIMART-VERLÄNGERUNG h 5 MM

Spezielle Verlängerung für PrimeUp und MiniMart, die einfach unter der Basis der beiden Stelzlagerarten installiert werden kann. Die Verlängerung kann einzeln verwendet oder zur Erhöhung der Höhe übereinandergestapelt werden.

### RALLONGE MEGAMART S h 90 MM

La rallonge pour MegaMart S permet d'augmenter facilement la hauteur des plots jusqu'à 1021 mm. Grâce au système de couplage par "click", l'application est rapide et sûre, ce qui simplifie le processus de pose d'un simple geste.

### MEGAMART S VERLÄNGERUNGEN H 90 MM

Mit den MegaMart S-Klinkenverlängerungen kann die Höhe der Stelzlager einfach auf bis zu 1021 mm erhöht werden. Dank des „Klick“-Kupplungssystems ist die Anwendung schnell und sicher und vereinfacht die Verlegungsphase mit einer einfachen Geste.

# Balance

**PLOTS RÉGLABLES DE 47 À 392 MM**  
**VERSTELLBARE STE LZLAGER VON 47 BIS 392 MM**

Pour les situations de pose avec des surfaces particulièrement irrégulières, Impertek a enrichi la gamme historique Martinetto avec la série plots Balance: 7 plots avec amplitude de 47 à 392 mm avec la tête autonivelante Balance intégrée, qui ajuste automatiquement la pente du plan de pose jusqu'à 5%. Disponibles avec quatre types d'ailettes (hauteur h 10 et épaisseur 2, 3, 4 ou 6 mm) elles sont idéales pour les planchers en pierre et en céramique.

Für Verlegesituationen mit besonders unebenen Oberflächen hat Impertek das historische Martinetto-Sortiment mit der serie Balance erweitert: 7 Stelzlager mit einem Spannweiten von 47 bis 392 mm mit die Balance Selbstnivellierkopf, der die Neigung der Verlegefläche automatisch um bis zu 5% verstellt. Sie sind mit vier Arten von Stegen erhältlich (Höhe h 10 und Dicke 2, 3, 4 oder 6 mm) und eignen sich ideal für Stein- und Keramikböden.

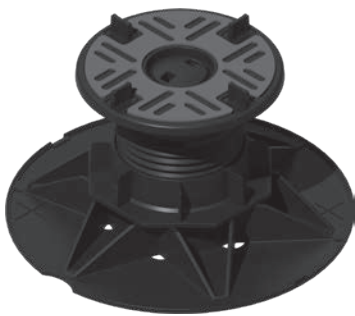

**TILE**  
TILE



**TÊTE ANTISHOCK**  
ANTISHOCK-KÖPF



**TÊTE AUTO-NIVELANTE**  
SELBSTNIVELLERENDER KOPF



**7 PRODUITS - GAMME 47 ÷ 392 MM**  
7 PRODUKTE – BEREICH 47 ÷ 392 MM

# AntiShock

**PLOTS RÉGLABLES DE 35 À 380 MM**  
**VERSTELLBARE STE LZLAGER VON 35 BIS 380 MM**

Polyvalence de marche maximale, large gamme de rallonges combinables et d'accessoires pour le nivellement et un caoutchouc pour l'atténuation du bruit: le caoutchou antishock.

Les plots AntiShock sont l'évolution normale d'un produit polyvalent et intemporel comme le plot Martinetto. Dotés de antishock en caoutchou au-dessus de la tête fixe, ils sont en mesure d'absorber les bruits et d'améliorer le confort acoustique sous les terrasses.

Maximale Spannweite Vielseitigkeit, eine große Auswahl an kombinierbaren Verlängerungen und Zubehör für die Nivellierung und ein Gummi zur Geräuschkämpfung: das AntiShock-Gummi.

Die AntiShock-Stelzlager sind die normale Weiterentwicklung eines so vielseitigen und zeitlosen Produkts wie die Martinetto-Stelzlager. Ausgestattet mit einer Anti-Schock-Gummi über dem festen Kopf, absorbieren sie Geräusche und verbessern den akustischen Komfort unter den Terrassen.



**TILE**  
TILE



**TÊTE ANTISHOCK**  
ANTISHOCK-KÖPF



**7 PRODUITS - GAMME 35 ÷ 380 MM**  
7 PRODUKTE – BEREICH 35 ÷ 380 MM

# Martinetto

PLOTS RÉ GLABLES DE 35 À 380 MM  
VERSTELLBARE STE LZLAGER VON 35 BIS 380 MM

Grâce à la combinaison entre la base, les rallonges et les têtes spécifiques, le plot Martinetto résout en un seul produit la pose sur des types de chantiers très différents l'un de l'autre. Une sélection de têtes spécifiques garantit la bonne solution pour la pose avec finitions tile (avec des ailettes de 18 mm de hauteur et de 2, 4, 6 ou 10 mm d'épaisseur) ou decking (plate de 120 mm de diamètre, circulaire avec des logements pour les lambourdes de 40 ou 60 mm ou rectangulaire de 90x120 mm).

Dank der Kombination von Sockel, Verlängerungen und spezifischen Köpfen löst das Martinetto-Stelzlager die Verlegung auf sehr unterschiedlichen Arten von Standorten mit einem einzigen Produkt. Eine Auswahl spezifischer Köpfe garantiert die richtige Lösung sowohl für die Verlegung von Tile (mit 18 mm hohen und 2, 4, 6 oder 10 mm dicken Stegen) als auch für die Verlegung von Decking (flach mit 120 mm Durchmesser, rund mit 40 oder 60 mm Schlitz für Balken oder rechteckig 90x120 mm).

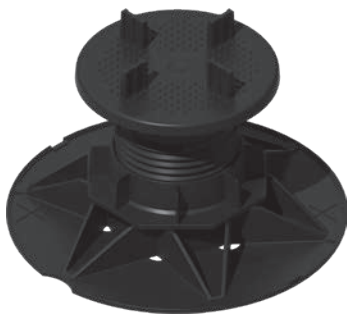

TILE ET DECKING  
TILE UND DECKING



7 PRODUITS - GAMME 35 ÷ 380 MM  
7 PRODUKTE - BEREICH 35 ÷ 380 MM

## Teste | Heads



Balance h 10 mm  
ép | D. 2-4 mm



AntiShock h 10 mm  
ép | D. 2-4 mm



Paver h 18 mm  
ép | D. 2-4 mm



DECKING

## RALLONGES | VERLÄNGERUNGEN



PM-15



PM-20



PM-30



La rallonge h 15 mm est superposable et peut être installée entre la vis et la tête.

Die Verlängerung h 15 mm ist stapelbar und kann zwischen der Schraube und dem Kopf installiert werden.

Les rallonges h 20 mm et h 30 mm peuvent être installées entre la base et la vis.

Die Verlängerungen h 20 mm und h 30 mm können zwischen der Basis und der Schraube installiert werden.

# DeckoLight

**PLOT VISSABLE POUR PLANCHERS SURÉLEVÉS SUR TERRAIN NATUREL**  
**EINSCHRAUBBARES STELZLAGER FÜR DOPPELBÖDEN AUF NATÜRLICHEM UNTERGRUND**

Deckolight est le nouveau plot Impertek en polypropylène haute résistance, conçu pour une pose directe sur le terrain sans besoin de bases ni de fondations. Idéal pour les planchers surélevés extérieurs, il garantit stabilité, précision et sécurité. Compatible avec les têtes Lunar Decking et Tile/Rail, il permet la pose de céramique, pierre et decking sur un seul système, idéal pour jardins et allées extérieures.

Deckolight ist das neue Hochleistungs-Stelzlager von Impertek aus Polypropylen, entwickelt für die direkte Installation auf natürlichem Untergrund, ohne Fundament oder Basisplatten. Das System ist ideal für Außen-Doppelböden und gewährleistet Stabilität, Präzision und Sicherheit. Das Stelzlager ist mit den Lunar Decking- und Tile/Rail-Köpfen kompatibel und ermöglicht die Verlegung von Keramik, Stein und Decking auf einem einzigen System – ideal für Gärten und Außenwege.



**TILE ET DECKING**  
TILE UND DECKING



**PLANÉITÉ PARFAITE**  
PERFEKTE EBENHEIT



**RAIL**  
RAIL



**RÉGLAGE D'EN HAUT**  
EINSTELLUNG VON OBEN



**TÊTE FIXE**  
FESTER KOPF



**RÉGLAGE LATÉRAL**  
SEITLICHE VERSTELLUNG



**TÊTE AUTO-NIVELANTE**  
SELBSTNIVELLERENDER KOPF



**INVISIBLE**  
UNSICHTBAR



**TÊTE ANTISHOCK**  
ANTISHOCK-KÖPF



**INSPECTABLE**  
REVISIONSFÄHIG

## QUICKON HEAD

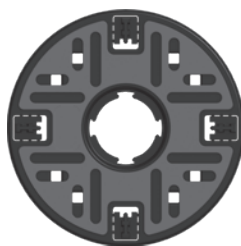
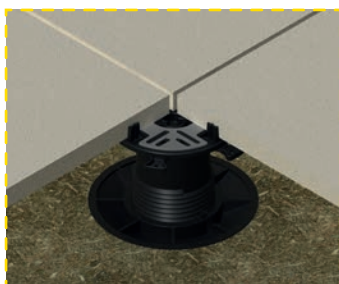

## DECKING HEAD

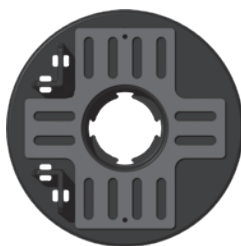

La clé de réglage par le haut **PocketKey** facilite la pose de carreaux en céramique ou en grès, réduisant ainsi le temps d'ajustement du support. Elle permet également de garantir une parfaite planéité du revêtement de sol, même après la fin des travaux.

Der **PocketKey** zur Höhenverstellung erleichtert das Verlegen von Keramik- oder Feinsteinzeugfliesen und reduziert die Einstellzeiten der Stelzlager. Der PocketKey ermöglicht es zudem, die Ebenheit des Belags perfekt einzustellen, auch nach Abschluss der Arbeiten.



Les **rallonges Lunar**, disponibles dans les variantes 20 mm et 80 mm, offrent une solution polyvalente pour un réglage précis de la hauteur des plots. Elles garantissent une installation facile et une grande stabilité.

**Lunar-Verlängerungen**, die in den Varianten 20 mm und 80 mm erhältlich sind, bieten eine vielseitige Lösung für die präzise Höhenanpassung von Stelzlager. Garantieren eine einfache Installation und Stabilität.



Accrochée à la tête, la **bague à bascule** permet de transformer le plot fixe en plot autonivelant pour une correction automatique des pentes jusqu'à 5%.

Der **Schwingungsring**, der am Kopf befestigt ist, verwandelt die Stelzlager von fest in selbstnivellierend und ermöglicht die automatische Korrektur von Neigungen bis zu 5%.

Le **réglage latéral** permet d'ajuster la hauteur du plot, même lorsqu'il n'est pas possible d'utiliser une clé de réglage.

Durch die **seitliche Verstellung** kann die Höhe der Stütze eingestellt werden, auch wenn kein Verstell Schlüssel zur Verfügung steht.

L'**adaptateur de vissage**, spécialement développé par Impertek, permet un ancrage simple, stable et précis au sol, via une tarière manuelle ou motorisée. Une fois la vis fixée au sol, il est facile de raccorder l'extension et les têtes Lunar Decking ou Tile/Rail, créant ainsi un système modulaire, sûr et très adaptable à tout type de projet.

Der speziell von Impertek entwickelte **Schraubadapter**, ermöglicht eine einfache, stabile und präzise Verankerung im Boden mit einer manuellen oder motorisierten Erdbohrmaschine. Sobald die Schraube fixiert ist, können die Verlängerungen sowie die Lunar Decking- oder Tile/Rail-Köpfe problemlos angebracht werden. So entsteht ein modulares, sicheres und flexibel anpassbares System für unterschiedlichste Projekte.

	PSL20 ×1	PSL20 ×2	PSL20 ×3
<b>DeckoLight</b> 60÷90 mm	80÷110 mm	100÷130 mm	120÷150 mm
<b>DeckoLight + PSL80 ×1</b> 140÷170 mm	160÷190 mm	180÷210 mm	200÷230 mm
<b>DeckoLight + PSL80 ×2</b> 220÷250 mm	240÷270 mm	260÷290 mm	280÷310 mm
<b>DeckoLight + PSL80 ×3</b> 300÷330 mm	/	/	/

# Deckofix

POUR INSTALLATIONS SANS FONDATIONS  
FÜR INSTALLATIONEN OHNE FUNDAMENT

Deckofix est une solution innovante et écologique pour la création d'allées, de terrasses et de bordures de piscine, appréciée pour sa facilité d'installation et de retrait. Planté directement dans le sol sans nécessiter de socle en béton, Deckofix réduit l'impact sur l'environnement et peut être recyclé une fois retiré. D'un diamètre de 123 mm, il est compatible avec les lambourdes de 120x200 mm et offre une capacité de charge de 800 kg par plot. Résistant à des températures de -50 °C à 90 °C, il est idéal pour les environnements froids et chauds. Le réglage en hauteur de 35 à 250 mm permet une installation précise et adaptable.

Deckofix ist eine innovative und umweltfreundliche Lösung für die Gestaltung von Gehwegen, Terrassen und Schwimmbadumrandungen, die für ihre einfache Installation und Entfernung geschätzt wird. Deckofix wird direkt in den Boden eingepflanzt, ohne dass ein Betonsockel erforderlich ist, reduziert die Umweltbelastung und kann nach dem Entfernen recycelt werden.

Mit einem Durchmesser von 123 mm ist es mit Balken von 120x200 mm kompatibel und bietet eine Tragfähigkeit von 800 kg pro Stelzlager. Temperaturbeständig von -50°C bis 90°C und daher ideal für kalte und warme Umgebungen geeignet. Die Höhenverstellung von 35 bis 250 mm ermöglicht eine präzise und anpassungsfähige Installation.



DECKING  
DECKING



INSPECTABLE  
REVISIONSFÄHIG



SÛR  
SICHER



RÉSISTANT À LA CHARGE  
BELASTBAR



# Dsg

## ENTRETOISES POUR POSE SUR SABLE, GRAVIER & GAZON ABSTANDSHALTER FÜR DIE VERLEGUNG AUF SAND, KIES & RASEN

Les entretoises DSG sont des plots spéciaux à utiliser directement sur le sol. Parfaites pour une application sur le sable, le gravier et l'herbe, elles surélèvent le plancher par rapport à la surface de pose et créent les joints entre un carreau et l'autre. Elles sont disponibles avec des ailettes de 4 millimètres d'épaisseur et, dans la version DSG-P, avec une pointe d'ancrage pour une meilleure adhérence même dans les sols les plus meubles.

Die DSG-Abstandhalter sind spezielle Stelzlager für den Einsatz direkt auf dem Boden. Sie eignen sich perfekt für den Einsatz auf Sand, Kies und Gras. Sie heben das Pflaster von der Verlegefläche ab und bilden die Fugen zwischen den Fliesen. Sie sind mit 4 Millimeter dicken Stegen und in der Version DSG-P mit einem Verankerungsdorn für einen besseren Halt auch in den weichsten Böden erhältlich.

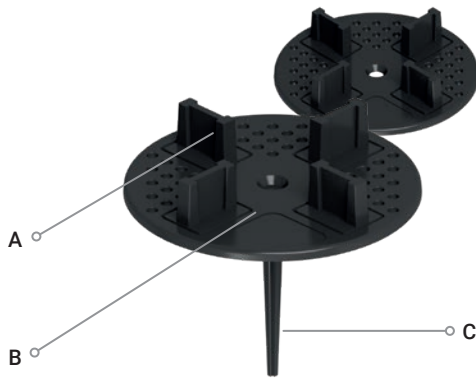

- A. Ailettes de 4 mm facilement amovibles  
4 mm starke Flügel, leicht entfernbar
- B. Le fond plat, en plus de faciliter la mise à niveau des dalles, empêche leur déplacement en les maintenant toujours alignées | Die flache Basis erleichtert nicht nur das Nivellieren der Platten, sondern verhindert auch deren Verschiebung und hält sie stets ausgerichtet
- C. Pointe d'ancrage pour une meilleure tenue sur les sols meubles (uniquement dans la version DSG41)  
Verankerungsspitze für besseren Halt auf weichem Untergrund (nur in der Version DSG41)

# Plots fixes FESTE STÜTZE

## PLOTS À HAUTEUR FIXE POUR PLANCHERS SURÉLEVÉS FESTE STÜTZE FÜR DOPPELBÖDEN

Les plots fixes sont principalement utilisés pour ventiler la dalle, protéger le revêtement imperméable en répartissant la charge sur une surface adéquate, faciliter l'inspection et la réparation du système d'étanchéité et le rendre praticable sans surcharger la dalle existante. La forme circulaire s'adapte parfaitement aux plans de pose même irréguliers et, pour certains, le corps peut être divisé en deux ou quatre parties pour être utilisé le long des verticales ou à proximité des angles. Certains modèles sont parfaitement plats, comme Elastic et Mini Elastic, d'autres ont quatre ailettes d'espacement dans la partie supérieure permettant de réaliser le joint.

Feste Stützen dienen vor allem dazu, die Decke zu belüften, die Abdichtungsbahn zu schützen, indem sie die Last auf eine angemessene Fläche verteilen, die Inspektion und Reparatur des Abdichtungssystems zu erleichtern und es praktikabel zu machen, ohne die bestehende Flachband zu überlasten. Die runde Form passt sich selbst unregelmäßigen Verlegeflächen perfekt an, und bei einigen Modellen kann der Körper in zwei oder vier Teile geteilt werden, um entlang von Vertikalen oder in der Nähe von Ecken verwendet zu werden. Einige Modelle sind vollkommen flach, wie z. B. Elastic und Mini Elastic, andere haben vier Abstandsstege an der Oberseite, um die Fuge zu ermöglichen.

### FIXES FESTE



SF-14/ SF-17



SA401/ SA402

### ENTRETOISES EN CROIX FUGENKREUZER



SPB03

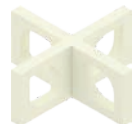

SP-03

### ELASTIC



EL-01



EL-02



EL-03



EL-04



EL-05



EL-06





**PEDESTAL LINE**  
Fire Resistant



# BalancePro V0

PLOT AUTOEXTINGUIBLE 25-1025 MM  
SELBSTVERLÖSCHENDE STELZLAGER 25-1025 MM

Plots en matériaux auto-extinguibles de classe V0 pour une protection totale contre l'incendie. Performances élevées en termes de charge et de résistance, idéales pour les environnements sensibles au feu.

Stelzlager mit selbstverlöschenden Materialien der Klasse V0 für umfassenden Brandschutz. Hohe Belastbarkeit und Widerstandsfähigkeit, ideal für brandgefährdete Umgebungen.



**SYSTÈME ALL IN ONE**  
ALL IN ONE SYSTEM



**TÊTE ANTISHOCK**  
ANTISHOCK-KÖPF



**TILE ET DECKING**  
TILE UND DECKING



**TÊTE FIXE**  
FESTER KOPF



**6 RÉFÉRENCES GRANDE AMPLITUDE**  
6 REFERENZEN GROSSER SPANNWEITE



**TÊTE AUTO-NIVELANTE**  
SELBSTNIVELLERENDER KOPF



**AUTO-EXTINCTEUR**  
SELBSTLÖSCHEND



**SÛR**  
SICHER

POCKETKEY

TÊTE UNIQUE  
EINZELKOPF

PBP10  
100 mm

\* produit vendu séparément  
\* Getrennt verkauft

BASE | BASIS

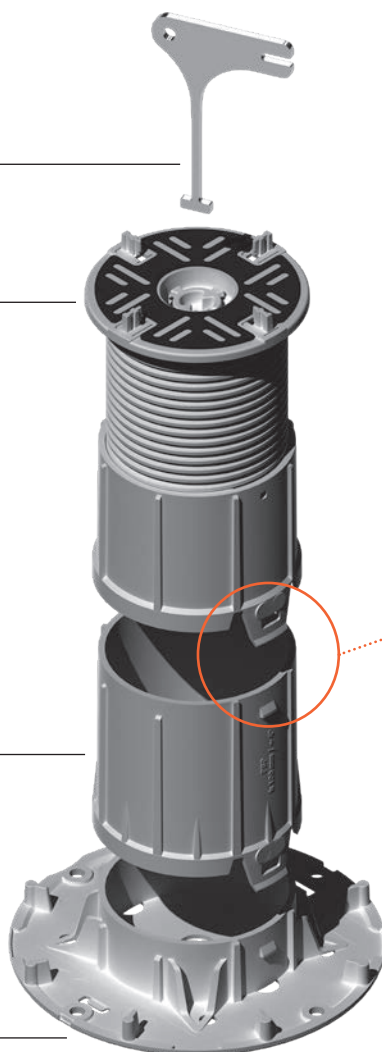

Le système innovant d'accrochage des rallonges se fait d'un simple clic grâce aux deux ailettes qui se déclenchent instantanément à la base du plot.

Das innovative Kupplungssystem für die Verlängerungen ist mit einem einfacher Klick dank die zwei Stegen, die in die Basis der Stelzlager einrasten, gemacht.

# SteelMart

**PLOT EN ACIER 25-300 MM**  
**STELZLAGER AUS STAHL 25-300 MM**

Une gamme complète et polyvalente conçue pour assurer l'intégrité structurelle des planchers des terrasses externes en cas d'incendie, SteelMart est le premier plot de classe A1 FL au monde. Avec une gamme de hauteurs allant de 25 à 300 mm, le plot en acier galvanisé a la possibilité d'ajuster la pente jusqu'à 5 % grâce à la tête auto-nivelante et garantit un réglage millimétrique. SteelMart a été conçu pour soutenir tout type de finition : tile, pierre, pose mixte et s'adapte parfaitement à tout type de sous-structure en lambourdes et RailSystem pour decking.

Ein komplettes und vielseitiges Sortiment zur Gewährleistung der strukturellen Unversehrtheit von Terrassenböden im Außenbereich im Falle eines Brandes, SteelMart ist das weltweit erste Produkt der Klasse A1 FL. Mit einem Höhenbereich von 25 bis 300 mm bietet die Stelzlager aus verzinktem Stahl die Möglichkeit, die Neigung bis zu 5% mit dem selbstnivellierenden Kopf einzustellen und garantiert millimetergenaue Einstellung. SteelMart ist konzipiert jede Art von Böden zu tragen: Tile, Stein, gemischte Verlegung und ist perfekt geeignet für jede Art von Unterkonstruktion in Balken und RailSystem für Decking.



**TILE ET DECKING**  
 TILE UND DECKING



**IGNIFUGE**  
 FLAMMHEMMEND



**9 RÉFÉRENCES GRANDE AMPLITUDE**  
 9 REFERENZEN GROSSER SPANNWEITE

## TILE

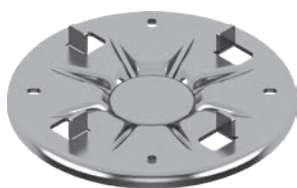

## DECKING/RAIL

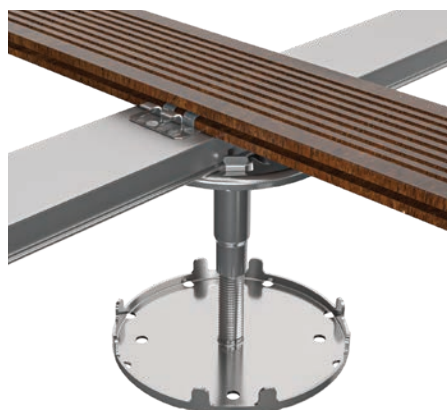

# Systemes | Systeme

## Vidéo | Videos



Explorez notre collection de vidéos pour en savoir plus sur l'univers Impertek: **nouveautés produits, tutoriels de montage et guides pratiques d'installation** vous accompagnent à chaque étape de votre projet.

Entdecken Sie unsere Videosammlung und erfahren Sie mehr über die Welt von Impertek: **Produktneuheiten, Montage-Tutorials und praktische Installationsanleitungen** begleiten Sie in jeder Phase Ihres Projekts.



# GravitySystem



## SYSTÈME DE SÉCURITÉ ET COUPE-VENT SICHERHEITS- UND WINDSCHUTZSYSTEM

GravitySystem est une solution conçue pour les planchers surélevés extérieurs, capable de répondre également aux exigences de pose les plus complexes. Grâce à sa structure avancée, il garantit une sécurité et une stabilité exceptionnelles, même en cas de rupture des dalles ou en conditions de vent fort, tout en offrant une inspectabilité et un réglage post-installation. Le coeur du système est GravityGrid, une grille modulaire qui, utilisée avec les autres composants du système ou uniquement avec les supports Impertek, permet de réaliser tout type de revêtement de sol, y compris multi-format. GravitySystem est la solution idéale pour ceux qui recherchent un sol sûr, polyvalent et durable dans le temps.

GravitySystem ist eine Lösung für erhöhte Außenböden, die auch den komplexesten Verlegeanforderungen gerecht wird. Dank seiner fortschrittlichen Struktur gewährleistet es außergewöhnliche Sicherheit und Stabilität, selbst bei Fliesenbruch oder bei starkem Wind, und bietet gleichzeitig Inspektionsfähigkeit sowie eine nachträgliche Höhenverstellung. Das Herz des Systems ist GravityGrid, ein modulares Gitter, das in Kombination mit den anderen Systemkomponenten oder auch ausschließlich mit den Impertek-Stelzlagern die Realisierung jeder Art von Bodenbelag ermöglicht, auch im Multi-format. GravitySystem ist die ideale Lösung für alle, die einen sicheren, vielseitigen und dauerhaft beständigen Boden suchen.



GAZON  
RASEN



RÉGLAGE D'EN HAUT  
EINSTELLUNG VON OBEN



RÉSISTANT À LA CHARGE  
BELASTBAR



MULTI-FORMAT  
MULTI-FORMAT



SYSTÈME COUPE-VENT  
WINDSCHUTZSYSTEM



INSPECTABLE  
REVISIONSFÄHIG



TILE  
TILE



SÛR  
SICHER



INVISIBLE  
UNSICHTBAR

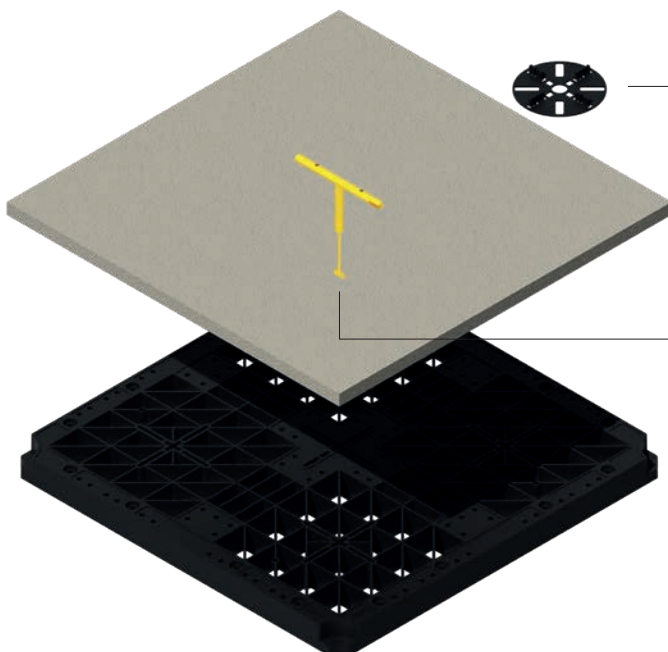

**GravitySpacer** simplifie la pose de carreaux, y compris de formats multiples, en garantissant une installation sûre et esthétiquement parfaite, sans qu'il soit nécessaire de coller la finition.

**GravitySpacer** vereinfacht die Verlegung von Fliesen, auch im Multi-format, und gewährleistet eine sichere sowie optisch perfekte Installation, ohne dass die Oberfläche verklebt werden muss.

Le plot sont toujours réglable en hauteur grâce à la clé **TopKey**; même après l'installation du revêtement de sol, il est possible de corriger d'éventuels dénivelés tout en garantissant toujours un rendu esthétique parfait.

Die Stelzlager sind dank des **TopKey**-Schlüssels jederzeit höhenverstellbar. Selbst nach Fertigstellung des Bodenbelags können eventuelle Unebenheiten korrigiert werden, sodass stets ein perfektes ästhetisches Ergebnis gewährleistet ist.

**GravityGrid** est le coeur du système: il garantit la sécurité et la stabilité des planchers d'extérieur, même en cas de rupture des carreaux. Fabriqué à partir de matériaux recyclés et recyclables, il représente une solution écologique pour des planchers durables et sûrs.

**GravityGrid** ist das Herzstück des Systems: Es garantiert Sicherheit und Stabilität für Außenböden, selbst im Falle eines Fliesenbruchs. Es besteht aus recycelten und wiederverwertbaren Materialien und bietet eine umweltfreundliche Lösung für langlebige und sichere Bodenbeläge.



GravitySystem est compatible avec les plots Impertek, offrant une plus grande flexibilité lors de l'installation et de la personnalisation.

GravitySystem est compatible avec tous les plots Impertek, offrant une plus grande flexibilité lors de l'installation et de la personnalisation.

## Accessoires | Zubehör

### GRAVITYSNAP

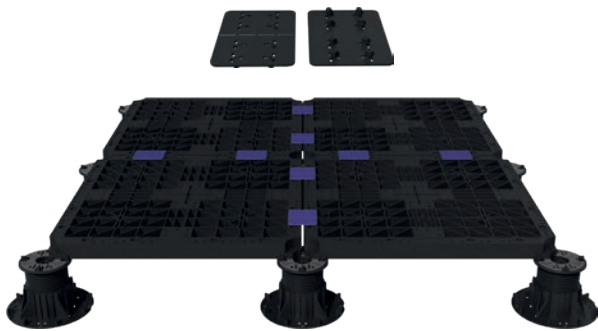

**GravitySnap** est l'accessoire conçu pour connecter les grilles GravityGrid lorsque le carreau n'est pas collé, afin d'éviter tout déplacement des grilles.

**GravitySnap** ist das Zubehör wurde entwickelt, um die GravityGrid-Gitter in allen Situationen zu verbinden, in denen die Fliese nicht verklebt ist, und ein Verrutschen der Gitter zu verhindern.

### GRAVITYFIT



**GravityFit** simplifie l'installation de GravityGrid directement sur la tête des plots. Il garantit une pose précise et rapide, en réduisant le temps de travail sur le chantier et en assurant une inspection facile du système.

**GravityFit** vereinfacht die Installation von GravityGrid direkt auf dem Kopf der Stelzlager. Es gewährleistet eine präzise und schnelle Verlegung, reduziert die Arbeitszeiten auf der Baustelle und hält das System jederzeit leicht inspizierbar.

### GRAVITYCOVER

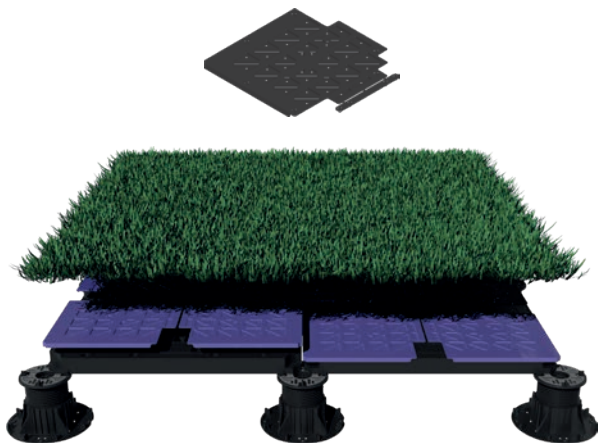

**GravityCover** est conçu pour la pose de surfaces en gazon synthétique. Il garantit une couverture parfaite des points ouverts afin de prévenir tout risque d'affaissement. Doté de trous de drainage, il permet l'écoulement de l'eau, assurant ainsi l'intégrité du gazon synthétique.

**GravityCover** wurde für die Verlegung von Kunstrasenbelägen. Es sorgt für eine perfekte Abdeckung offener Stellen, um das Risiko von Absenkungen zu vermeiden. Dank integrierter Drainagelöcher wird der Wasserabfluss ermöglicht und die Integrität des Kunstrasens gewährleistet.

### PROFILÉ MÉTALLIQUE DE RENFORT METALLVERSTÄRKUNGSPROFIL



Conçu pour renforcer les côtés des grilles Gravity, il garantit une meilleure stabilité du système, en particulier lors de la pose de dalles multi-formats et de surfaces engazonnées.

Entwickelt zur Verstärkung der Seiten der Gravity-Gitter, sorgt es für eine höhere Stabilität des Systems, insbesondere bei der Verlegung von Platten in verschiedenen Formaten und Rasenflächen.

# Systeme coupe-vent | Windschutzsystem

**GravityLock + GravityCross** sont des accessoires conçus pour rendre le GravitySystem étanche au vent, assurant une stabilité optimale même par vent fort. **GravityLock** fixe fermement la grille au plot, tandis que **GravityCross** crée des joints esthétiques uniformes de 4 mm, ce qui facilite l'installation. Grâce à leur conception, le système reste facilement démontable, ce qui permet d'inspecter la surface sous-jacente à tout moment sans avoir à tout démolir et sans compromettre la sous-structure, facilitant ainsi l'entretien constant.

**GravityLock + GravityCross** sind Zubehörteile, die das GravitySystem windfest machen und eine optimale Stabilität auch bei starkem Wind gewährleisten. **GravityLock** sichert das Gitter auf dem Stelzlager und **GravityCross** schafft gleichmäßige, ästhetische 4 mm breite Fugen, die die Installation erleichtern. Dank seiner Bauweise lässt sich das System leicht lösen, sodass die darunter liegende Fläche jederzeit ohne Abbrucharbeiten und ohne Beeinträchtigung der Unterkonstruktion inspiziert werden kann, was die laufende Wartung erleichtert.

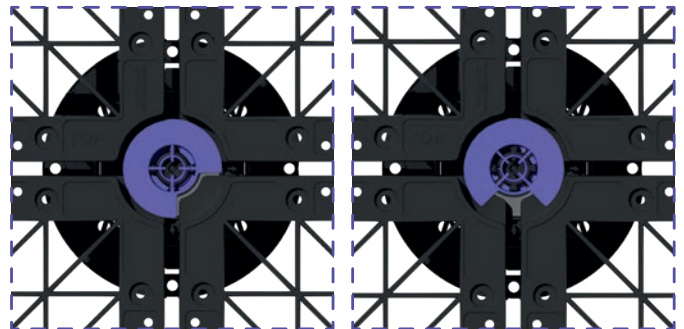
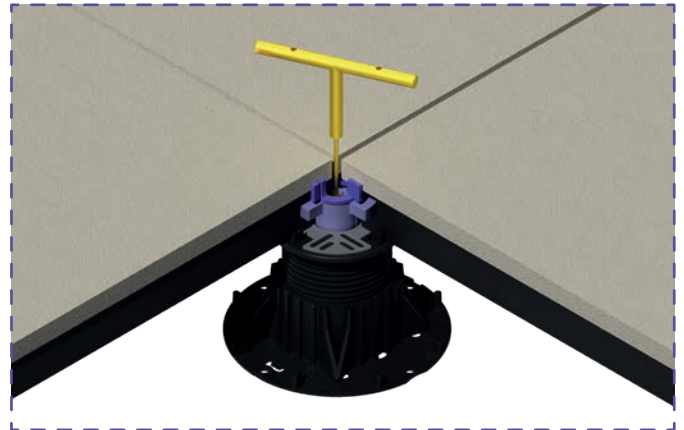
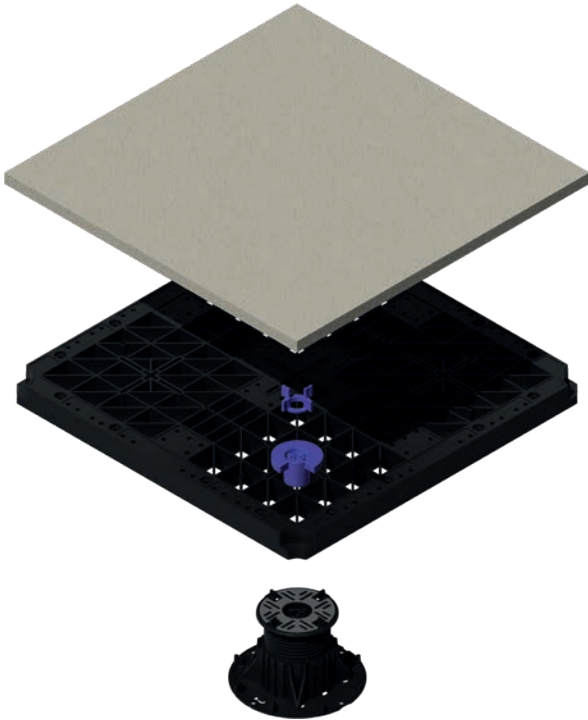

Déverrouillé  
Entsperrt

Verrouillé  
Gespart

GravitySystem avec système coupe-vent installé est compatible avec les plots Impertek Lunar, BalancePro et MiniPro.

GravitySystem mit installiertem Windschutzsystem ist mit den Impertek Stelzlägern Lunar, BalancePro und MiniPro kompatibel.

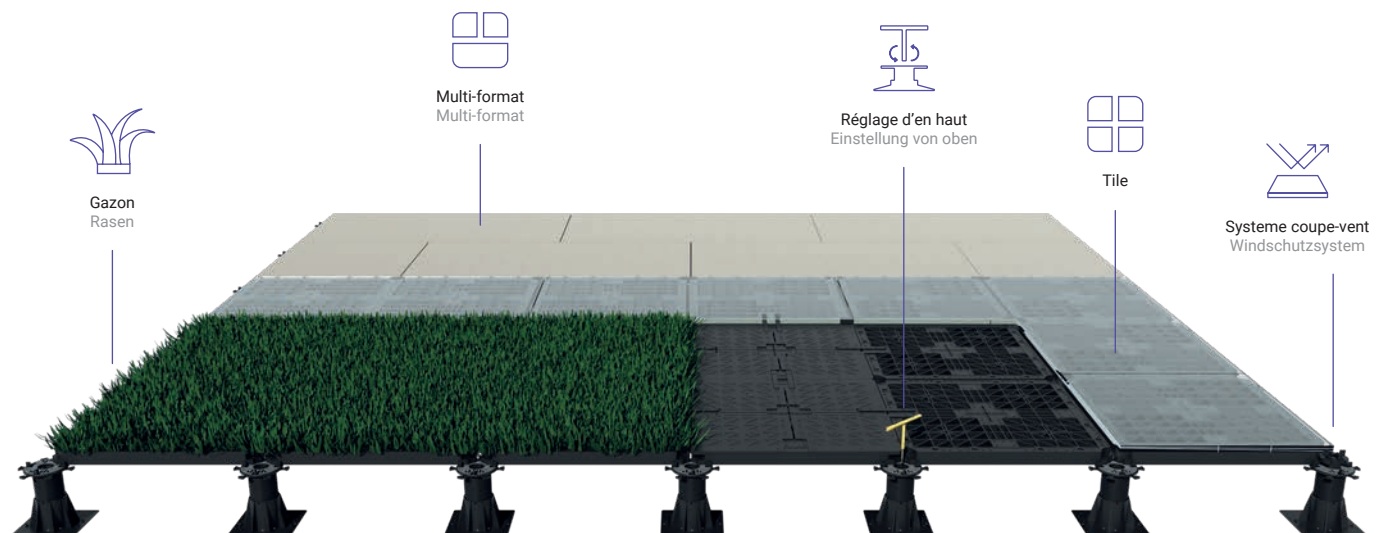

# Compatibilité des accessoires | Zubehörkompatibilität

	GRAVITYSNAP	GRAVITYFIT	GRAVITYCOVER	PROFILÉ MÉTALLIQUE METALLPROFIL	GRAVITYLOCK + GRAVITYCROSS
GRAVITYSNAP	/	⊗	⊗	⊗	⊙
GRAVITYFIT	⊗	/	⊗	⊗	⊙
GRAVITYCOVER	⊗	⊗	/	⊙	⊙
PROFILÉ MÉTALLIQUE METALLPROFIL	⊗	⊗	⊙	/	⊗
GRAVITYLOCK + GRAVITYCROSS	⊙	⊙	⊙	⊗	/

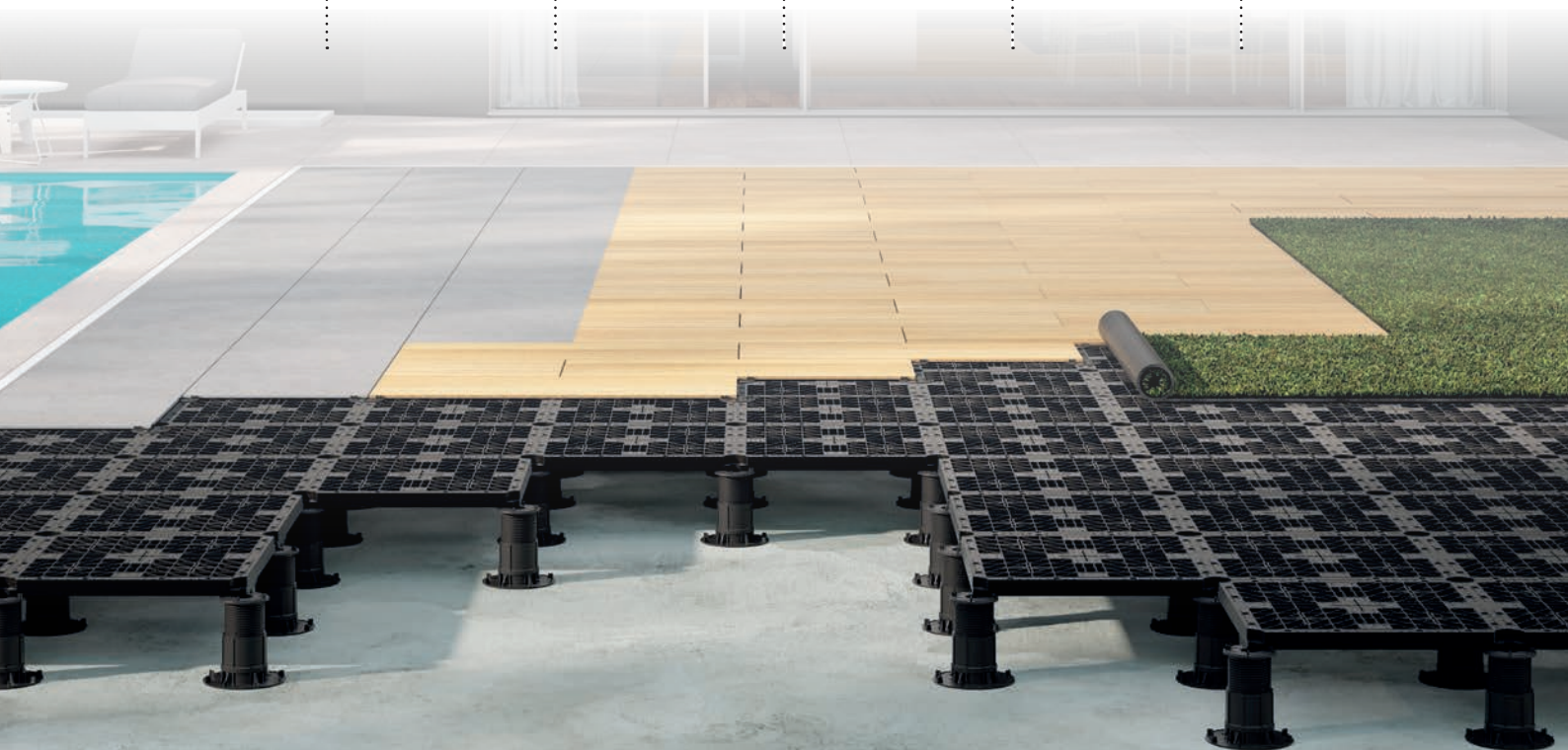

# RailSystem

## LE SYSTÈME POUR DES SOUS-STRUCTURES STABLES ET POLYVALENTES DAS SYSTEM FÜR STABILE UND VIELSEITIGE UNTERKONSTRUKTIONEN

RailSystem est un système complet et modulaire conçu pour la réalisation de sous-structures de planchers surélevés destinés à la pose de revêtements en decking, pierre et céramique. Le système se compose de lambourdes en aluminium qui, associées à des plots dédiés, permettent la pose de lames, planches et dalles de tout format et dimension, y compris avec des finitions mixtes. RailSystem permet la réalisation d'ossatures simples, doubles ou croisées, garantissant une liberté de conception maximale et une grande polyvalence d'application. Le système comprend les **profils en aluminium EasyRail 60x20 mm, MiniRail 40x20 mm et T-Rail 60x20 mm**, conçus pour s'adapter facilement aux exigences de pose des principales solutions de decking, céramique et pierre disponibles sur le marché, tout en assurant résistance, stabilité et précision de pose. Parmi les éléments distinctifs du système, T-Rail se distingue comme une lambourde en aluminium à **double fonctionnalité**, spécialement conçue aussi bien pour la pose de dalles en céramique et en pierre – grâce à son croisillon spécifique permettant des joints précis de 4 mm – que pour l'installation de lames en bois ou en matériau composite. Sa structure est conçue pour favoriser l'évacuation rapide des eaux de pluie et intègre des logements dédiés à l'insertion de joints en TPE, contribuant à la réduction des bruits et au confort du revêtement final. Un système complet conçu pour offrir des performances élevées, une grande simplicité de pose et une fiabilité maximale dans le temps.

RailSystem ist ein komplettes und modulares System zur Realisierung von Unterkonstruktionen für Doppelbodensysteme zur Verlegung von Decking-, Stein- und Keramikbelägen. Das System besteht aus Aluminium-Tragprofilen, die in Kombination mit speziell entwickelten Stelzlagern die Verlegung von Dielen, Planken und Platten in sämtlichen Formaten und Abmessungen ermöglichen – auch bei gemischten Oberflächenbelägen. RailSystem ermöglicht einfache, doppelte oder kreuzweise Unterkonstruktionen und gewährleistet dabei maximale Gestaltungsfreiheit sowie höchste Anwendungsvielfalt. Zum System gehören die **Aluminiumprofile EasyRail 60x20 mm, MiniRail 40x20 mm und T-Rail 60x20 mm**, die für die Anforderungen der Verlegung gängiger Decking-, Keramik- und Steinlösungen entwickelt wurden und gleichzeitig Stabilität, Widerstandsfähigkeit und höchste Verlegepräzision gewährleisten. Zu den besonderen Merkmalen des Systems gehört T-Rail – ein Aluminium-Tragprofil mit **Doppelfunktion**, das sowohl für die Verlegung von Keramik- und Steinplatten als auch für Holz- oder WPC-Dielen entwickelt wurde. Dank des speziellen Abstandshalters ermöglicht es präzise 4-mm-Fugen bei Plattenbelägen. Die Konstruktion ist darauf ausgelegt, einen schnellen Wasserablauf zu fördern, und verfügt über spezielle Führungen zur Aufnahme von TPE-Dichtungen, wodurch die Geräuschdämmung verbessert und der Gehkomfort des fertigen Bodenbelags erhöht wird. Ein komplettes System für hohe Leistungsfähigkeit, einfache Verlegung und maximale Langzeitzuverlässigkeit.



VITESSE DE POSE  
VERLEGEGESCHWINDIGKEIT



APPUI TOTAL DU CARREAU  
VOLLSTÄNDIGE AUFLAGE DER FLIESE



TILE ET DECKING  
TILE UND DECKING



SÛR  
SICHER

### CROSS RAIL 40 + MINIRAIL 40 | DECKING

Ossature simple | Einfache Unterkonstruktion

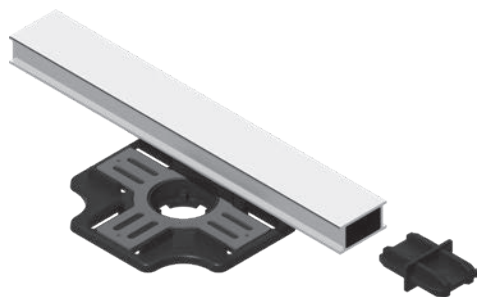

### CROSS RAIL 60 + EASYRAIL 60 + TOP RAIL | TILE

Ossature simple | Einfache Unterkonstruktion

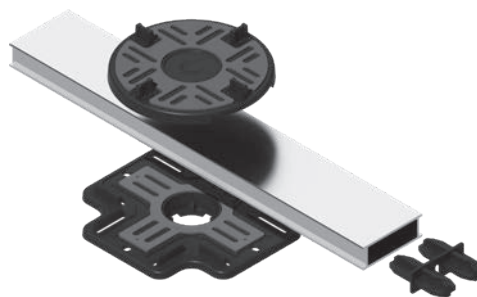

### CROSS RAIL 60 + EASYRAIL 60 | DECKING

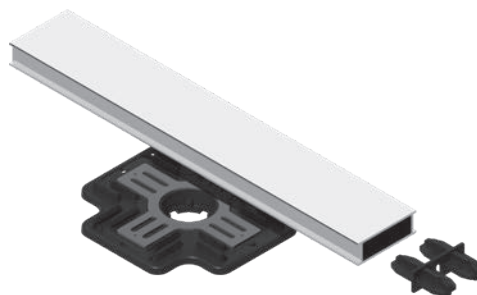

**CROSS RAIL 40 + MINIRAIL 40 | DECKING**

Ossature double | Doppelte Unterkonstruktion

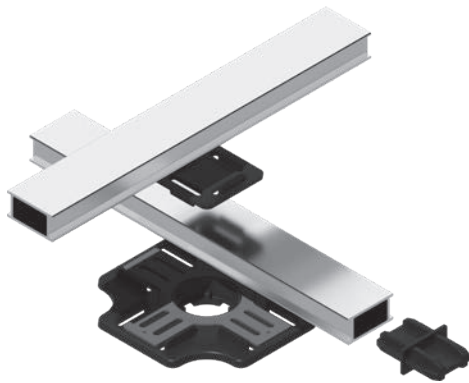

**CROSS RAIL 60 + EASYRAIL 60 | TILE & DECKING**

Ossature double | Doppelte Unterkonstruktion

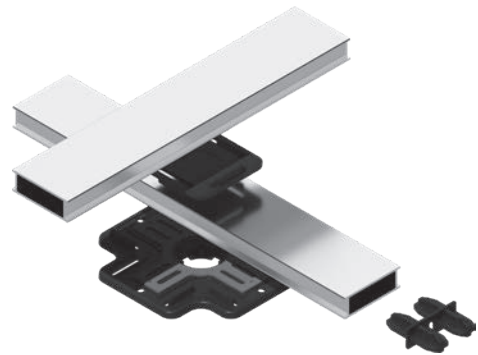

**CROSS RAIL 60 + EASYRAIL 60 + TOP RAIL | TILE**

Ossature croisée | Kreuzweise Unterkonstruktion

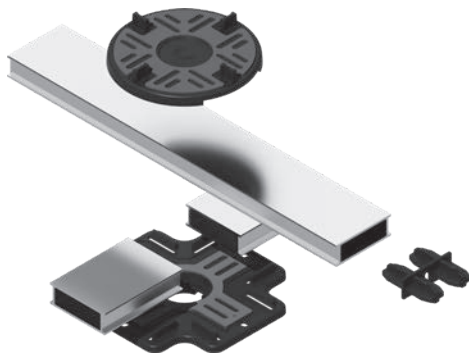

**QUICKON + EASYRAIL 60 + TOP RAIL | TILE**

Ossature simple | Einfache Unterkonstruktion

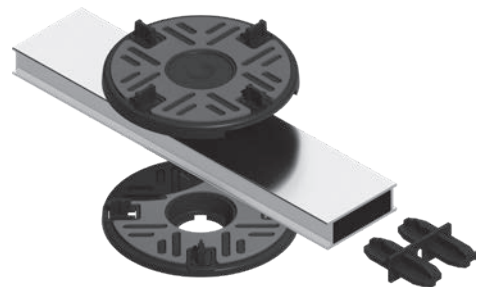

# T-Rail



**JOINT ATISHOC**  
ANTISHOCK-DICHTUNG



**ÉCOULEMENT RAPIDE**  
SCHNELLER ABFLUSS



**TILE ET DECKING**  
TILE UND DECKING



**VITESSE DE POSE**  
VERLEGEGESCHWINDIGKEIT



**SÛR**  
SICHER



**APPUI TOTAL DU CARREAU**  
VOLLSTÄNDIGE AUFLAGE DER FLIESE

**QUICKON + T-RAIL + CROSS | TILE**

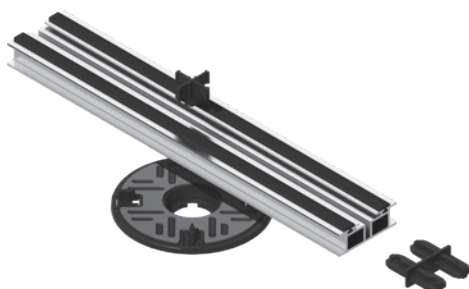

**QUICKON + T-RAIL | DECKING**



# Accessoires | Zubehör

## Vidéo | Videos



Explorez notre collection de vidéos pour en savoir plus sur l'univers Impertek: **nouveautés produits, tutoriels de montage et guides pratiques d'installation** vous accompagnent à chaque étape de votre projet.

Entdecken Sie unsere Videosammlung und erfahren Sie mehr über die Welt von Impertek: **Produktneuheiten, Montage-Tutorials und praktische Installationsanleitungen** begleiten Sie in jeder Phase Ihres Projekts.



# Clips

## SIDECLIP ET WALLCLIP SIDECLIP UND WALLCLIP

Le système SideClip est la méthode la plus simple et la plus rapide pour créer des marches précises et une butée verticale parfaite dans les planchers surélevés d'extérieur.

### SIDECLIP

En quelques gestes, il est facile et rapide d'appliquer aux plots périmétriques les SideClips Périmétrique CL-06 sur la tête et la base du plot. De même, il est possible de les appliquer aux plots angulaires les SideClips Angulaire CL-07 sur la tête et sous la base du plot. Entre les deux clips, il sera possible de placer le carreau tampon créant ainsi une marche avec un excellent résultat esthétique. Les SideClips s'appliquent, à partir de 22 mm, à tous les plots réglables de la gamme Impertek à l'exception des PrimeUp et Lunar Support.

### WALLCLIP

Le WallClip, fabriqué en acier inoxydable ou en polypropylène et utilisé près des murs, permet de maintenir toujours la même distance entre le dernier carreau et le mur lui-même. En outre, la forme particulière de l'ailette permet de bloquer le carreau en évitant son glissement. Tous les clips ne sont utilisables qu'avec la tête à ailettes de 2 et 4 mm d'épaisseur. Les clips CL-06 et CL-07 sont vendus en kit comprenant le clip pour la tête et le clip pour la base.

Das SideClip-System ist die einfachste und schnellste Methode, um präzise Stufen und einen perfekten vertikalen Auflager bei Doppelböden im Außenbereich zu erzeugen.

### SIDECLIP

Mit wenigen Handgriffen können Sie die Seitliche-SideClips CL-06 einfach und schnell auf dem Kopf und der Basis des Stelzlager auftragen. Ebenso ist es möglich, auf eckige Stelzlager die Winkelstück-SideClips CL-07 auf dem Kopf und unter der Basis des Stelzlager anzubringen. Zwischen den beiden Clips kann die Füllfliese verlegt werden, so dass eine Stufe mit einem hervorragenden ästhetischen Ergebnis entsteht. Die SideClips sind ab 22 mm für alle verstellbaren Stelzlager der Impertek-Reihe mit Ausnahme der PrimeUp und Lunar Support geeignet.

### WALLCLIP

Der Wallclip ist sowohl in Stahl als auch in Polypropylen erhältlich. Bei der Verlegung in Wandnähe sorgt er für einen gleichmäßigen Abstand zwischen der letzten Fliese und der Wand. Die besondere Form der Stege klemmt die Fliese fest und verhindert ein Verrutschen. Alle Clips können nur mit 2 und 4 mm dicken Stege verwendet werden. Die Clips CL-06 und CL-07 werden in einem Set mit dem Clip für den Kopf und dem Clip für die Basis verkauft.

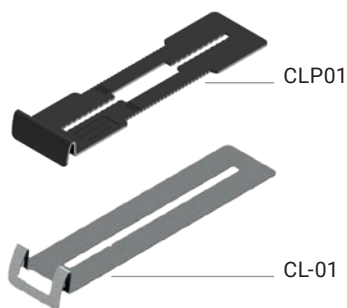

WALLCLIP

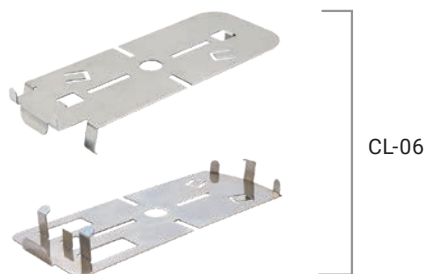

KIT SIDECLIP PÉRIMÈTRE  
UMFANG-SIDECLIP SET

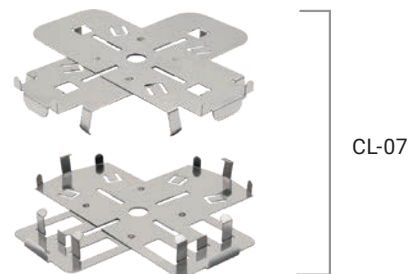

KIT SIDECLIP ANGULAIRE  
WINKELSTÜCK-SIDECLIP

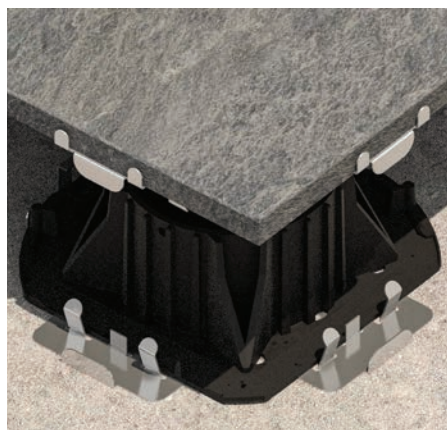

# EdgePlate

**POUR DES CONTREMARCHES ET DES MARCHES PRÉCISES**  
**FÜR PRÄZISE SETZSTUFEN UND TRITTSSTUFEN**

EdgePlate est l'accessoire Impertek conçu pour simplifier et perfectionner le collage des dalles le long du périmètre des contremarches et des marches dans les planchers surélevés extérieurs, offrant une contremarche verticale stable, précise et sécurisée. Le système est composé de deux plaques: l'une à positionner à la base du plot, l'autre sur la tête. Les trous supérieurs et les peignes latéraux, caractéristiques du produit, guident la colle avec précision, assurant une adhérence sûre et durable des dalles périphériques. Pour les hauteurs réduites, EdgePlate peut être utilisé avec la seule plaque supérieure afin d'éviter les interférences entre les composants et de garantir l'efficacité structurelle du système. Compatible avec les plots BalancePro et Lunar Support à partir de 25 mm, EdgePlate convient aux dalles de 20 mm d'épaisseur avec des joints de 2 ou 4 mm. Grâce à sa structure polyvalente, c'est le choix idéal pour les contextes résidentiels et publics tels que terrasses, bords de piscine, patios et espaces extérieurs.

EdgePlate ist das Impertek-Zubehör zur Vereinfachung und Perfektionierung der Verklebung von Fliesen entlang des Randes von Setzstufen und Stufen bei erhöhten Außenbelägen. Es bietet eine stabile, präzise und sichere vertikale Anschlagkante. Das System besteht aus zwei Platten: eine wird an der Basis, die andere am Kopf des Stelzlagers angebracht. Die oberen Öffnungen und seitlichen Kämme, die das Produkt kennzeichnen, führen den Kleber präzise und sorgen für eine sichere und dauerhafte Verklebung der Randfliesen. Bei geringen Aufbauhöhen kann EdgePlate auch nur mit der obere Platte verwendet werden, um Interferenzen zwischen den Bauteilen zu vermeiden und die strukturelle Effizienz des Systems zu gewährleisten. Kompatibel mit BalancePro- und Lunar Support-Stelzlagern ab 25 mm, eignet sich EdgePlate für Fliesen mit 20 mm Stärke und Fugen von 2 oder 4 mm. Dank seiner vielseitigen Struktur ist es die ideale Lösung für private und öffentliche Bereiche wie Terrassen, Poolränder, Außensitzbereiche und Gastronomieflächen.

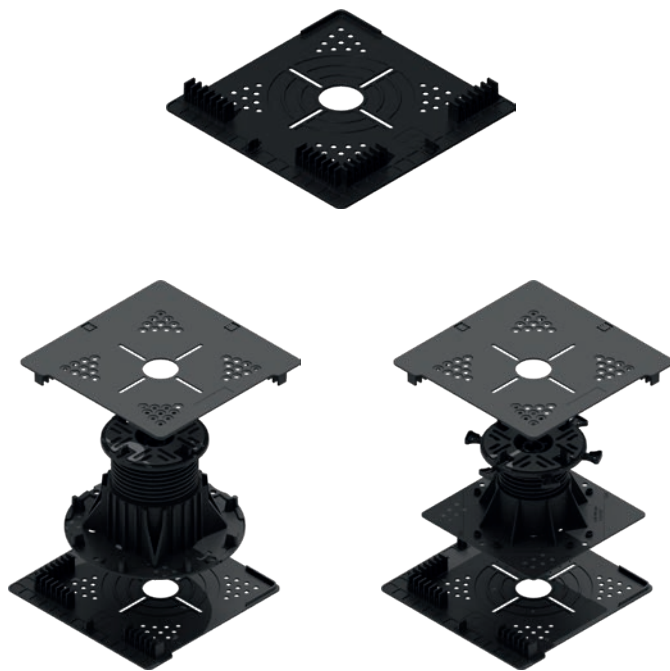

**TILE**  
TILE



**MULTI-FORMAT**  
MULTI-FORMAT



**INVISIBLE**  
UNSIHTBAR



**COLLAGE**  
VERKLEBUNG



# Border Shield



POUR UNE SÉCURITÉ PÉRIMÉTRIQUE PARFAITE  
FÜR PERFEKTE RANDABSICHERUNG

Border Shield est l'accessoire Impertek conçu pour sécuriser le périmètre des planchers surélevés des terrasses et des bords de piscine, en évitant le déplacement ou le basculement des dalles. Facile à installer, compatible avec les plots Pedestal Line et inspectable même après la pose, Border Shield assure une finition stable, sûre et soignée dans les moindres détails.

Border Shield ist das Impertek-Zubehör zur Sicherung des Randbereichs von erhöhten Bodenbelägen auf Terrassen und an Poolrändern, um ein Verrutschen oder Umkippen der Platten zu verhindern. Einfach zu installieren, kompatibel mit den Stelzlagern der Pedestal Line und auch nach der Verlegung inspizierbar, sorgt Border Shield für eine stabile, sichere und ästhetisch saubere Randlösung.



TILE  
TILE



INVISIBLE  
UNSICHTBAR



MULTI-FORMAT  
MULTI-FORMAT



SÛR  
SICHER

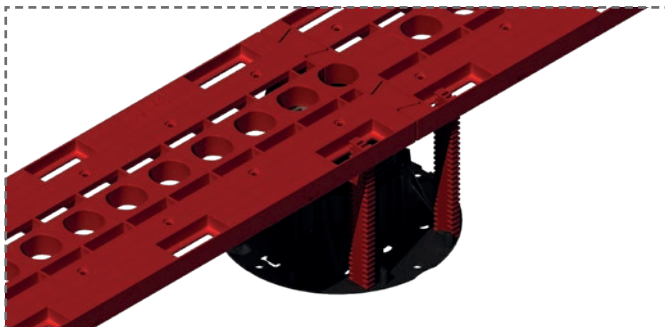
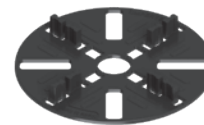

**GravitySpacer** simplifie la pose de carreaux, y compris de formats multiples, en garantissant une installation sûre et esthétiquement parfaite, sans qu'il soit nécessaire de coller la finition.

**GravitySpacer** vereinfacht die Verlegung von Fliesen, auch im Multi-format, und gewährleistet eine sichere sowie optisch perfekte Installation, ohne dass die Oberfläche verklebt werden muss.

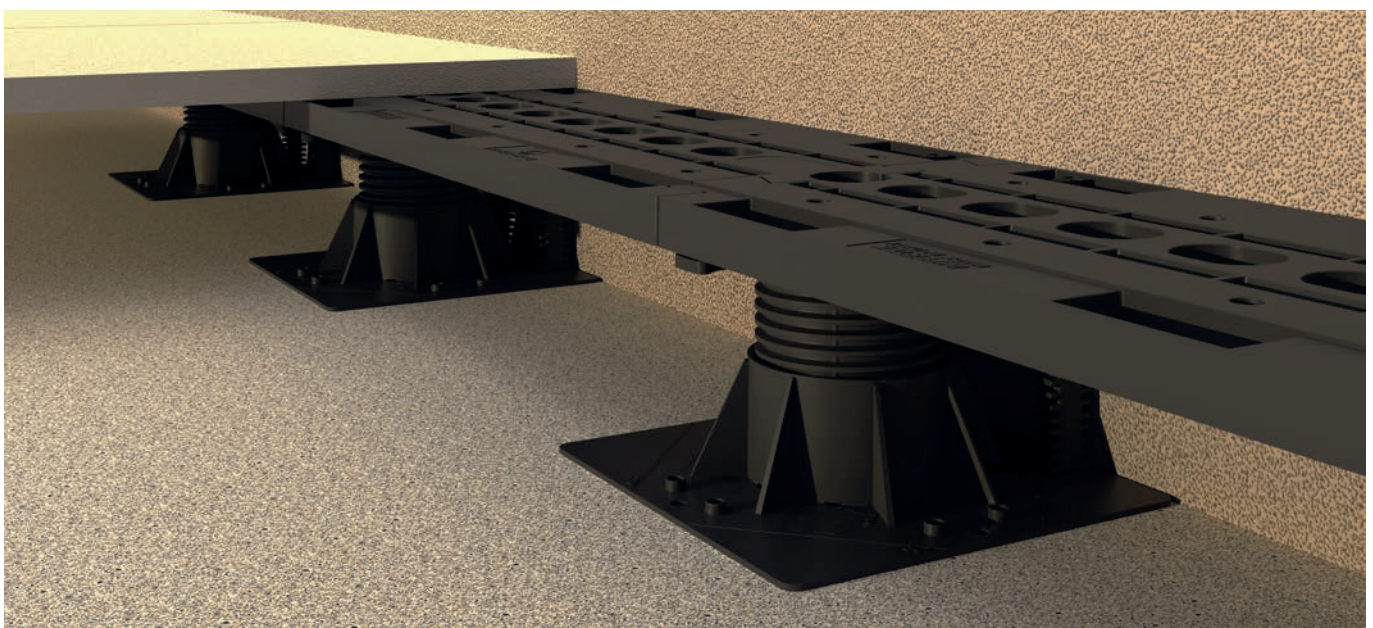

# Correcteur de pente

## NEIGUNGS AUSGLEICHER

Il s'agit de trois disquettes avec la forme légèrement en coin qui doivent être placées à la base des plots et corrigent respectivement les 1, 2 et 3% de pente, garantissant la meilleure stabilité et optimisant l'absorption des charges. Ils ont 2 crochets latéraux pour les fixer à la base du plot ou entre eux en combinaison et une petite couronne pour en faciliter le positionnement. Ils sont superposables pour corriger les pentes jusqu'à 10% et peuvent être utilisés sur toute la Pedestal Line.

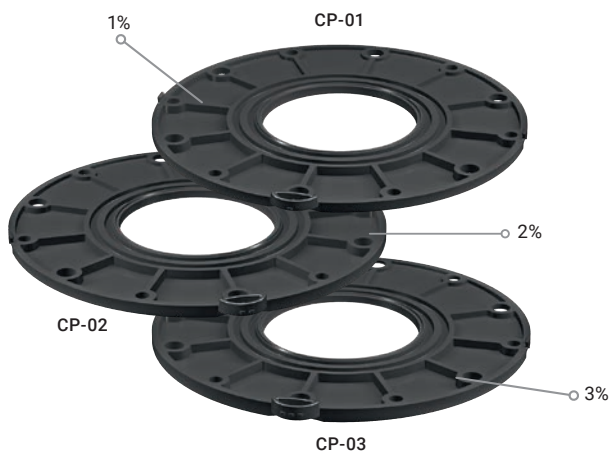

Es handelt sich um drei Scheiben in leicht keilförmiger Form, die an der Basis der Stelzlager positioniert werden müssen und eine Steigung von 1, 2 und 3% korrigieren, um die beste Stabilität zu gewährleisten und die Lastaufnahme zu optimieren. Sie haben 2 seitliche Haken, um sie an der Basis der Stelzlager oder in Kombination miteinander zu befestigen, und einen kleinen Kranz zur einfachen Positionierung. Sie sind stapelbar, um Steigungen von bis zu 10% zu korrigieren und können auf der gesamten Pedestal Linie verwendet werden.

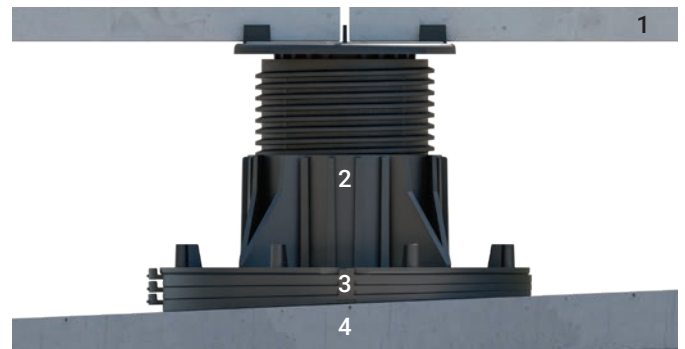

1. Plancher | Bodenbelag
2. Plot | Stelzlager
3. Correcteurs CP | CP-Neigungsausgleicher
4. Dalle | Platte

# Rumorstop

## MATELAS ISOLANT POUR PLANCHERS SURÉLEVÉS ISOLIERMATTE FÜR DOPPELBÖDEN

Positionné à la base des plots pour planchers surélevés, Rumorstop isole les vibrations causées par le piétinement et crée une barrière acoustique pour les pièces situées à l'étage inférieur. Créé grâce au moulage à chaud de granulés et de fibres de caoutchouc sélectionnés et de colle polyuréthane, il est disponible avec une base 200x200 mm et de 5 mm d'épaisseur. Rumorstop s'adapte parfaitement à n'importe quelle surface de pose et peut être installé avec tous les plots Pedestal Line d'Impertek pour créer des planchers, des passages piétonniers, des terrasses et des bords de piscine en grès, pierre, céramique ou decking.

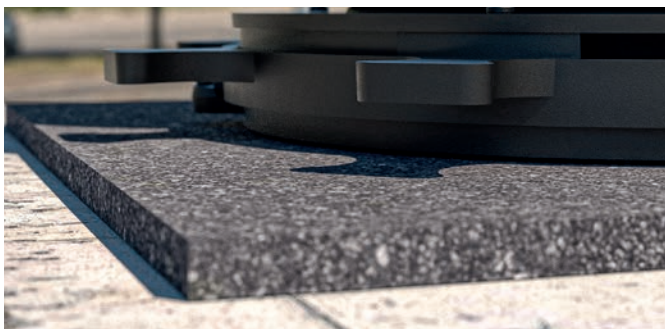

Réduction total du bruit jusqu'à 28 dB  
Gesamt geräusch verkürzung bis zu 28 dB

An der Basis der Doppelboden stelzlager angebracht, isoliert Rumorstop die durch Schritte verursachten Vibrationen und schafft eine akustische Barriere für die Räume im darunter liegenden Stockwerk. Sie wird durch das Heißgießen ausgewählter Gummigranulate und -fasern und Polyurethankleber hergestellt und ist mit einer Basis von 200x200 mm und einer Dicke von 5 mm erhältlich. Rumorstop passt sich perfekt an jede Verlegefläche an und kann mit allen Stelzlager der Impertek Pedestal Line installiert werden, um Bodenbeläge, Fußgängerübergänge, Terrassen und Poolränder aus Steinzeug, Stein, Keramik oder Decking zu schaffen.

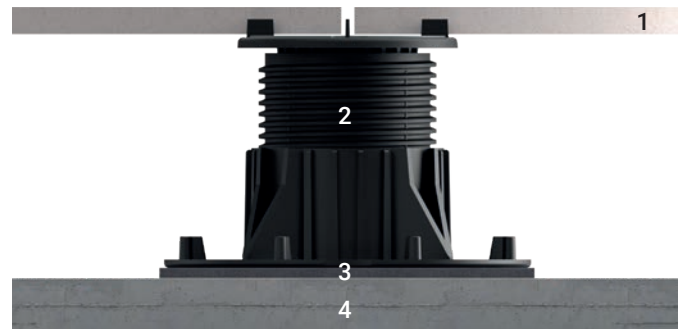

1. Carreaux en céramique | Keramik Fliese
2. Plot | Stelzlager
3. Rumorstop
4. Dalle | Platte

# Skipper



LE PREMIER ET LE SEUL SYSTÈME ANTI-VENT QUI RÉSISTE AUX OURAGANS  
DAS ERSTE UND EINZIGE WIND FESTER SYSTEM, DAS HURRIKANE STANDHÄLT

Skipper est le coupe-vent universel pour planchers surélevés d'extérieur. Le système a été conçu pour résoudre les problèmes causés par les vents violents qui provoquent le soulèvement du plancher. Skipper crée une connexion solide et homogène entre les carreaux en évitant le soulèvement et les dommages potentiels aux personnes ou aux objets. Il est complètement indépendant du type de plot utilisé et du type de plaque autoportante choisi, et peut également être installé sur un plancher fini ou préexistant. Skipper est également équipé de l'accessoire Locker, un bloc supplémentaire à positionner pour une plus grande résistance aux vents forts. Même l'éventuel retrait se fait rapidement à l'aide d'un tournevis ou d'un lève carrelage. Skipper et Locker sont fabriqués en acier inoxydable galvanisé pour résister aux intempéries et sont classés A1 FL, donc totalement ininflammables.

Skipper ist das universelle, wind fester System für Doppelböden im Außenbereich. Das System wurde entwickelt, um die Probleme zu lösen, die durch starke Winde verursacht werden, die den Bodenbelag ansteigen lassen. Skipper schafft eine solide und homogene Verbindung zwischen den Fliesen und verhindert so, dass sie sich abheben und Sach- oder Personenschäden verursachen können. Es ist völlig unabhängig von der Art der Stützlager und der gewählten selbsttragenden Platte und kann auch auf fertigen oder bereits vorhandenen Bodenbeläge verlegt werden. Skipper ist auch mit dem Locker-Zubehör ausgestattet, einer zusätzlichen Sperre, die für mehr Widerstand gegen starken Wind positioniert werden kann. Auch die Entfernung ist mit einem Schraubenzieher oder einem Fliesenheber schnell erledigt. Skipper und Locker sind aus verzinktem Edelstahl gefertigt, um Witterungseinflüssen standzuhalten, und entsprechen der Klasse A1 FL, also vollständig feuerfest.

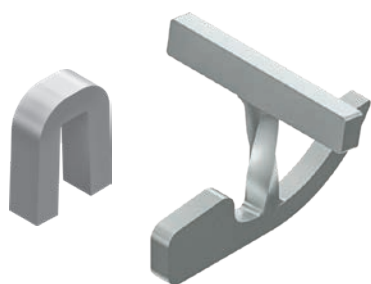

TILE  
TILE



SÛR  
SICHER



COUPE-VENT  
WINDDICHT



IGNIFUGE  
FLAMMHEMMEND



VITESSE DE POSE  
VERLEGEGE-  
SCHWINDIGKEIT



INVISIBLE  
UNSICHTBAR

1

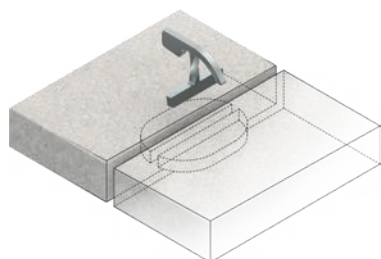

Aligner Skipper au joint.  
Skipper auf die Fuge ausrichten.

2

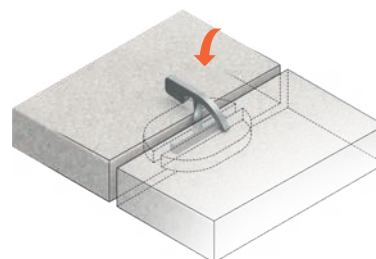

Insérer Skipper dans le joint entre les deux carreaux et l'aligner sur les fraisages présents.

Legen Sie Skipper in die Fuge zwischen der Fliesen und richten Sie ihn auf die vorhandenen Fräsungen aus.

3

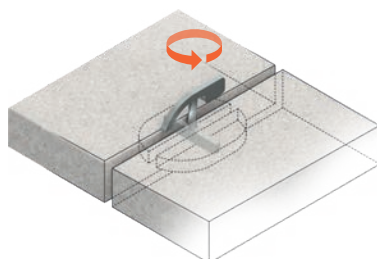

Tourner Skipper à 90° pour insérer les extrémités inférieures à l'intérieur des fraisages présents dans les carreaux.

Drehen Sie Skipper um 90°, um die unteren Enden in die Fräsungen der Fliesen einzufügen.

4

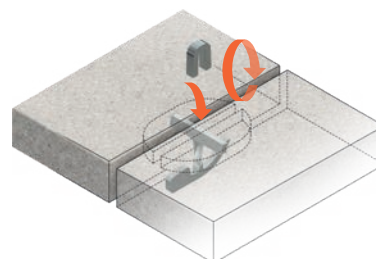

Faire glisser Skipper à l'intérieur du joint. Le design particulier le placera parfaitement entre les deux carreaux, ce qui rendra le revêtement de sol sûr. Insérer l'accessoire Locker, en le plaçant par le haut et entre le joint.

Skipper in die Fuge schieben. Das besondere Design positioniert es perfekt zwischen den beiden Fliesen und macht den Bodenbelag sicher. Setzen Sie das Locker-Zubehör ein und positionieren Sie es von oben und zwischen der Fuge.

# Accessoires de pose

## VERLEGEZUBEHÖR

Outils indispensables pour la manutention et la pose de dalles et de carreaux qui facilitent et accélèrent le positionnement et l'éventuel retrait du revêtement. Le lève carrelage permet de soulever les carreaux qui ont déjà été posés sur un plancher. En l'insérant dans le joint, en effet, il est possible de soulever les carreaux adjacents d'une seule main. L'utilisation de la poignée facilite et accélère la pose des dalles et des carreaux. La poignée peut être utilisée avec des plaques de 30 cm jusqu'à 120 cm. La poignée à ventouse, parfaite pour la manutention et la pose des carreaux, est réalisée en aluminium moulé sous pression et grâce à l'insert métallique soudé, elle peut supporter jusqu'à 57 kg.

Unverzichtbare Werkzeuge für die Handhabung und Verlegung von Fliesen und Platten, die die Verlegung und eventuelle Entfernen von Bodenbelägen erleichtern und beschleunigen. Der Fliesenheber ermöglicht es, bereits verlegte Fliesen anzuheben. Indem Sie ihn in die Fuge einführen, können Sie benachbarte Fliesen mit einer Hand anheben. Die Verwendung des Griffs erleichtert und beschleunigt die Verlegung von Fliesen zusätzlich. Der Griff kann für Fliesen von 30 cm bis zu 120 cm verwendet werden. Der Griff mit doppeltem Saugnapf, der sich perfekt für die Handhabung und die Verlegung von Fliesen eignet, ist aus Aluminiumdruckguss gefertigt und kann dank des geschweißten Metalleinsatzes bis zu 57 kg tragen.



AP-02



BV-01



MR-01



MR-02



MR-03

LÈVE CARRELAGE  
FLIESENHEBER

POIGNÉES  
GRIFFE



**IMPERTEK Srl**

via Po 507 · 30022 · Ceggia · Venezia · Italy  
T +39 0421 322 525 r.a · F +39 0421 322 756  
info@impertek.com · www.impertek.com

**Pedestal Line**

Catalogue | Katalog  
Valable à partir du Juin 2026 | Gültig ab dem Juni 2026

**Release**

2026\_Rev00

**Art direction**

Visualcom s.r.l.u.

**Images and communication design:**

Visualcom s.r.l.u.

Tous les droits sont réservés. Aucune partie de cette brochure ne peut être reproduite sous quelque forme que ce soit sans l'autorisation de Impertek s.r.l. | Alle Rechte vorbehalten.  
Kein Teil dieser Broschüre darf ohne Genehmigung von Impertek s.r.l. in irgendeiner Form vervielfältigt werden.

## **DISCLAIMER**

Toutes les images ont pour seul but de représenter le produit. Les exemples de pose des produits sont insérés à des fins d'illustration du produit. | Alle Bilder dienen ausschließlich der Darstellung des Produkts. Beispiele für die Installation des Produkts dienen nur der Veranschaulichung.

Les dimensions indiquées dans le catalogue sont exprimées en mm, sauf indication contraire. | Die im Katalog angegebenen Maße sind in mm, sofern nicht anders vermerkt.

Tous les contenus et informations présents dans les catalogues de produits, listes de prix, site web, peuvent être modifiés à tout moment et sans préavis par Impertek s.r.l. | Alle Inhalte und Informationen in Produktkatalogen, Preislisten, Websites können jederzeit und ohne vorherige Ankündigung nach Ermessen von Impertek s.r.l. geändert werden.



[impertek.com](http://impertek.com)

Visitez notre site et inscrivez-vous pour accéder à plus de contenu!  
Besuchen Sie unsere Website und registrieren Sie sich, um auf weitere Inhalte zuzugreifen!



Via Po 507, Ceggia (VE) Italy  
Tel. +39 0421 322525 r.a. - Fax +39 0421 322756  
[info@impertek.com](mailto:info@impertek.com) - [www.impertek.com](http://www.impertek.com)